

DAL 1966  
ITALIAN DESIGN

# Olly Vaporizer

by **FLAEM**®



## Umidificatore a vapore caldo *Warm Steam Vaporizer*

**Manuale istruzioni d'uso**  
*Operating instructions*  
*Manuel d'instructions*  
*Bedienungsanleitung*  
*Gebruikershandleiding*  
*Manual de instrucciones*  
*Руководство по  
эксплуатации*



دليل المستخدم  
*Instrukcja obsługi*  
*Kullanıcı Kılavuzu*  
用戶手冊  
*Manual de Instruções*

**ISTRUZIONI D'USO • OPERATING INSTRUCTIONS • MODE D'EMPLOI  
 BEDIENTUNGSANLEITUNG • WERKINGSINSTRUCTIES • INSTRUCCIONES DE USO  
 ИНСТРУКЦИЯ ПО ЭКСПЛУАТАЦИИ • لي غش تالا تامي لعت • INSTRUKCJE OBSŁUGI  
 KULLANIM TAL MATLARI • 操作说明 • INSTRUÇÕES DE UTILIZAÇÃO**

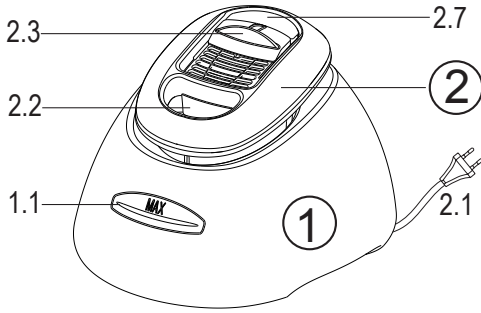

**A**

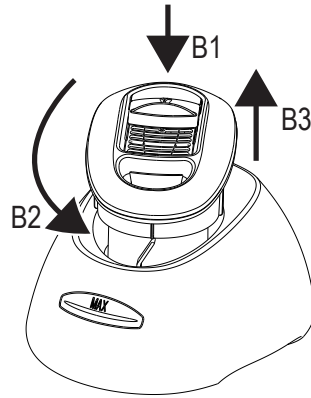

**B**

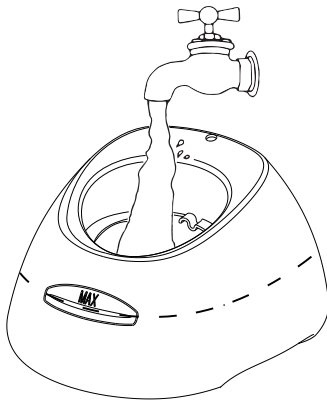

**C**

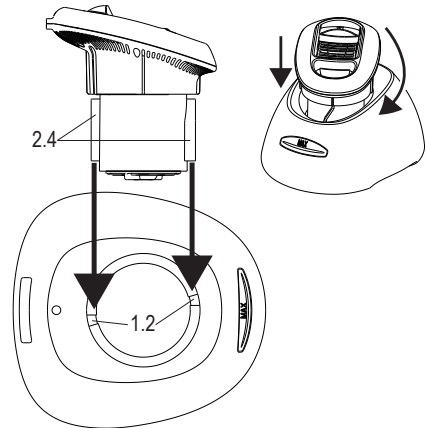

**D**

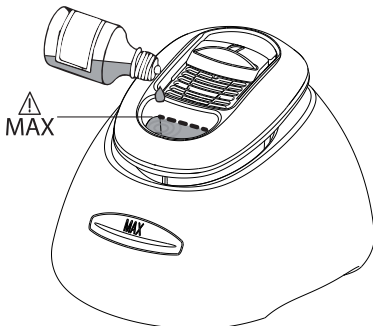

**E**

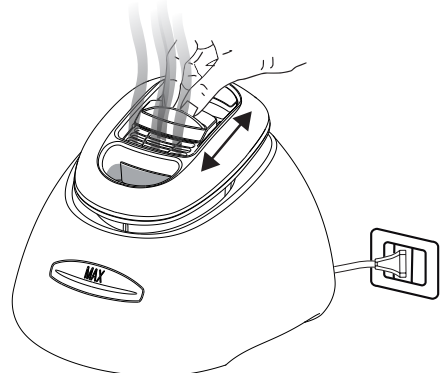

**F**

**PULIZIA • CLEANING • NETTOYAGE • REINIGUNG • SCHOONMAAK • LIMPIEZA**  
**ЧИСТКА • فيظن تلا • CZYSZCZENIE • TEM ZLEME • 清洁 • LIMPEZA**

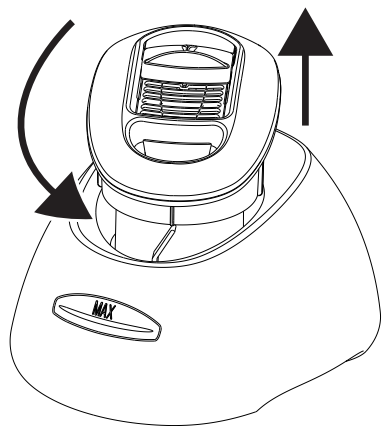

**B**

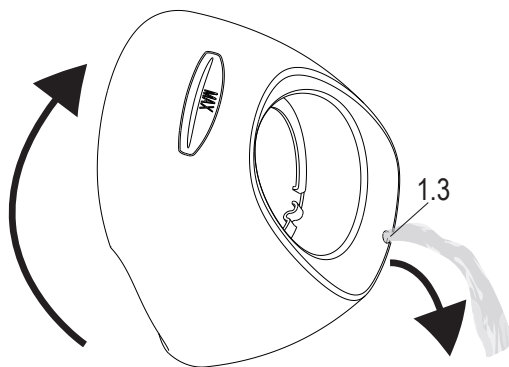

**G**

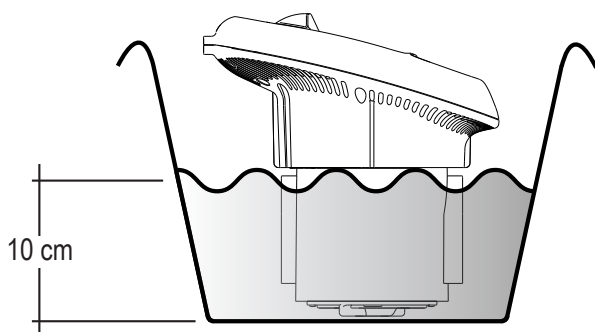

10 cm

**H**

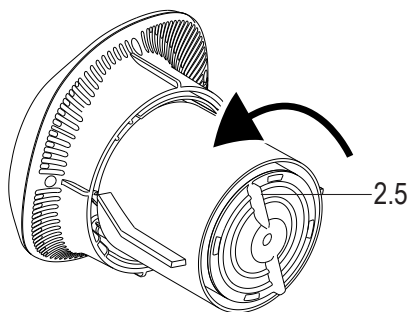

2.5

**I**

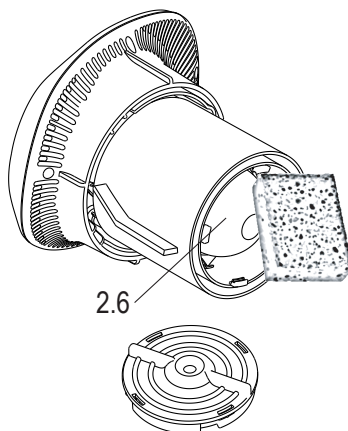

2.6

**L**

## UMIDIFICATORE A VAPORE CALDO

Siamo lieti per l'acquisto da Voi effettuato e Vi ringraziamo per la Vostra fiducia.

Vi ricordiamo che l'intera gamma di prodotti Flaem è visibile nel sito internet [www.flaemnuova.it](http://www.flaemnuova.it). Prima di utilizzare questo apparecchio, leggete attentamente queste istruzioni che contengono avvertenze importanti sull'uso, la sicurezza e la manutenzione dell'umidificatore. Conservate con cura per consultazioni future. Questo è un elettrodomestico atto ad umidificare e profumare un ambiente domestico. Utilizzate l'apparecchio soltanto per gli scopi indicati nelle presenti istruzioni. Osservate i messaggi di attenzione nelle avvertenze importanti. Eliminate l'imballaggio in modo adeguato.

### NOMENCLATURA

Consultate le illustrazioni di pagina 1-2

- |                              |                               |
|------------------------------|-------------------------------|
| 1 - Serbatoio                | 2 - Unità riscaldante         |
| 1.1 - Indicatore livello MAX | 2.1 - Cavo di alimentazione   |
| 1.2 - Fessure IN-OUT         | 2.2 - Vaschetta porta essenze |
| 1.3 - Foro svuotamento acqua | 2.3 - Parzializzatore flusso  |
|                              | 2.4 - Alette IN-OUT           |
|                              | 2.5 - Tappo unità riscaldante |
|                              | 2.6 - Resistenza              |
|                              | 2.7 - Luce notturna - ON/OFF  |

### AVVERTENZE IMPORTANTI

 Questo elettrodomestico è progettato per essere utilizzato **SOLTANTO** per uso domestico, in ambiente chiuso, non commerciale, non industriale, non all'aria aperta. Utilizzate l'apparecchio esclusivamente nel modo descritto in questo manuale. Altri usi non contemplati possono causare la generazione di fuoco o shock elettrico.

- Precedentemente al primo uso, e periodicamente durante la vita del prodotto, controllate l'integrità della struttura dell'apparecchio e del cavo di alimentazione per accertarvi che non vi siano danni; se risultasse danneggiato, non inserite la spina e portate immediatamente il prodotto ad un centro di assistenza autorizzato FLAEM o dal Vs. rivenditore di fiducia.
- Se il cavo di alimentazione è danneggiato, deve essere sostituito da un centro di assistenza autorizzato FLAEM o dal Vs. rivenditore di fiducia al fine di evitare situazioni pericolose.
- **ATTENZIONE:** per evitare i rischi connessi al reset accidentale del dispositivo di sicurezza, questo apparecchio non deve essere alimentato tramite un dispositivo di accensione/spegnimento esterno, come un timer, né collegato ad un circuito che

venga acceso e spento regolarmente dal fornitore di energia.

- Allo scopo di evitare l'eventualità di ustioni, l'umidificatore deve essere utilizzato sotto la stretta supervisione di un adulto che abbia letto le istruzioni seguenti e familiarizzato con esse. Non utilizzate in prossimità di bambini, persone non autosufficienti e animali domestici, onde evitare il rischio di scottature. **ATTENZIONE: VAPORE BOLLENTE!**
- Questo dispositivo può essere utilizzato da bambini dagli 8 anni in su e da persone con capacità fisiche, sensoriali o mentali ridotte, oppure non in possesso dell'esperienza e delle conoscenze necessarie. Ciò a condizione che le stesse abbiano ricevuto le informazioni necessarie all'utilizzo sicuro del dispositivo e che siano in grado di comprendere i rischi inerenti, oppure che utilizzino l'apparecchiatura sotto supervisione. Non permettere ai bambini di giocare col dispositivo. Le operazioni di pulizia e manutenzione possono essere effettuate da bambini unicamente sotto la supervisione di un adulto.
- Tenete i materiali di imballaggio come i sacchetti di plastica fuori della portata dei bambini.
- Non trascinate e non tirate l'apparecchio dal cavo di alimentazione. Non arrotolate il cavo di alimentazione attorno all'apparecchio. Non toccate il cavo di alimentazione con le mani bagnate, non muovete e non accendete l'apparecchio se si è a piedi nudi.
- Non utilizzate l'apparecchio vicino a vasche da bagno, lavabi, grandi contenitori d'acqua, né esporlo all'umidità o alla pioggia. Non immergete completamente l'unità riscaldante (2) nell'acqua. Se l'apparecchio dovesse accidentalmente cadere nell'acqua, staccate immediatamente la spina dalla presa di alimentazione prima di estrarlo dall'acqua. Non utilizzarlo di nuovo finché non sarà stato ispezionato o riparato in un centro di assistenza autorizzato.
- Non utilizzate mai adattatori per tensioni di alimentazione diverse da quelle riportate sul fondo dell'apparecchio (dati targa). Non alimentare l'apparecchio da una alimentazione in corrente continua (DC).
- Posizionate l'apparecchio su una superficie piatta, stabile e resistente all'acqua. Non posizionatelo direttamente sui mobili, sui tappeti o sui parquet. Non esponete l'apparecchio alla luce diretta del sole o agli agenti atmosferici esterni. Non dirigere il getto di vapore verso i mobili, i muri o i pavimenti. Non muovete o manovrate l'apparecchio mentre è in uso e fate attenzione a non inciampare in esso.
- Non ostruite o bloccate le prese d'aria. Mantenete le aperture di ventilazione libere dalla polvere. Non fate mai cadere o inserire oggetti nelle aperture.
- Gli apparecchi dotati di serbatoio per l'acqua possono generare perdite d'acqua. Prima di ogni uso, controllate che il serbatoio non sia danneggiato o incrinato.
- Utilizzate solo ACQUA CORRENTE.

- Non aggiungete medicinali nel serbatoio dell'acqua o nella vaschetta porta essenze aromatiche. Gli oli aromatici non devono mai essere aggiunti all'acqua nel serbatoio.
- Tutte le parti dell'apparecchio devono essere installate come illustrato nella descrizione prima dell'accensione.
- Staccate sempre la spina prima di riempire, rabboccare o pulire l'apparecchio.
- Lasciate raffreddare l'apparecchio e disconnettete la spina dalla presa prima di pulirlo o di rifornire l'acqua al serbatoio. Gettate l'acqua residua e risciacquate prima di rifornire il serbatoio.
- Assicuratevi che l'apparecchio sia privo di acqua e preferibilmente asciutto prima di riporlo.
- Periodicamente effettuate le operazioni di "Manutenzione e Pulizia".
- Il Fabbricante, il Venditore e l'Importatore si considerano responsabili agli effetti della sicurezza, affidabilità e prestazioni soltanto se: a) l'apparecchio è impiegato in conformità alle istruzioni d'uso; b) l'impianto elettrico dell'ambiente in cui l'apparecchio viene utilizzato è conforme alle leggi vigenti.
- Le riparazioni devono essere effettuate da un centro di assistenza autorizzato. Le riparazioni non autorizzate invalidano la garanzia e potrebbero generare un potenziale rischio elettrico.

Questo testo è per gli utenti al di fuori dell'Unione europea:

- Questo apparecchio non è destinato all'uso da parte di persone (bambini compresi) con ridotte capacità fisiche, sensoriali o mentali o prive di esperienza e necessaria conoscenza a meno che, siano sotto sorveglianza oppure abbiano ricevuto le relative istruzioni per l'uso, da parte della persona responsabile della loro sicurezza.
- I bambini dovranno essere sorvegliati per assicurarsi che non giochino con l'apparecchio.

### **ISTRUZIONI PER L'USO**

1. Prima di procedere al rabbocco dell'apparecchio, scollegate sempre il cavo di alimentazione (2.1) dalla presa.
2. Per rimuovere l'unità riscaldante (2) vedi (fig. B), premere l'unità riscaldante verso il basso (B1), ruotare contemporaneamente in senso antiorario (B2) ed infine estraetela (B3) dal serbatoio (1).
3. Riempite il serbatoio (1) con acqua corrente fino al livello indicato con Max sul serbatoio (1.1) (Max 4,5 litri).
4. Inserire unità riscaldante 2 nel serbatoio 1.
  - 4.1 Far corrispondere alette (2.4) poste sull'unità riscaldante con le fessure (1.2) poste sul serbatoio (Fig. D).
  - 4.2 Ruotare in senso orario fino al completo arresto.

5. **ATTENZIONE: per non compromettere il funzionamento dell'umidificatore NON VERSATE le essenze aromatiche direttamente nel serbatoio dell'acqua (1).** Versate le essenze aromatiche solamente nella vaschetta porta essenze (2.2) (fig. E), facendo attenzione a non trascinare, riempire fino al livello segnato nella vaschetta (2.2).
6. Inserite la spina nella presa di corrente corrispondente alla tensione dell'apparecchio la luce notturna (2.7) si accenderà.
7. Regolare flusso del vapore muovendo il parzializzatore flusso vapore (2.3) avanti indietro (Fig. F).
8. Quando l'acqua nel serbatoio finisce la luce notturna ON/OFF (2.7) si spegne, staccare la spina dalla presa di corrente e lasciare raffreddare per 10 minuti prima di eseguire una nuova operazione dal (punto 1).

NOTE: E' normale che durante l'utilizzo sentiate un dolce suono di ribollimento.

- **L'umidificatore include anche un spegnimento di sicurezza, caratteristica che spegne l'unità quando nel serbatoio termina l'acqua o si fa funzionare l'unità a secco.**
- **Per riavviare l'umidificatore scollegate la spina elettrica e lasciare raffreddare per 5 minuti, rabboccare il serbatoio con acqua e ripartire dal (punto 4).**

## **MANUTENZIONE E PULIZIA**

Prima di procedere alla pulizia dell'apparecchio, scollegate sempre il cavo di alimentazione (2.1) dalla presa e lasciate che l'apparecchio si raffreddi per circa 30 minuti. In previsione di un lungo periodo di tempo in cui si prevede di non usarlo, riponetelo l'apparecchio pulito e asciutto nella propria scatola.

**ATTENZIONE: La mancanza o la non puntuale manutenzione e pulizia può portare ad una eccessiva incrostazione della resistenza che può causare il mancato funzionamento con conseguente non accensione della luce notturna ON/OFF (2.7) anche con serbatoio pieno.**

### **Pulizia/manutenzione giornaliera:**

- 1- Rimuovere l'unità riscaldante (2) ruotando e tirando verso l'alto (Fig. B).
- 2- Svuotare completamente il serbatoio fate uscire l'acqua dal foro (1.3) (Fig. G).
- 3- Prima di riempire, pulite il serbatoio sciacquandolo abbondantemente un paio di volte con acqua, se non lo riutilizzate scolare e asciugare con un panno asciutto.

**Attenzione: NON usate detergenti abrasivi o spazzole. NON lasciate acqua nel serbatoio dell'acqua quando l'apparecchio non è in uso. Ciò può dar luogo a crescita di batteri nel serbatoio.**

**Pulizia/manutenzione settimanale:**

1- Con cadenza settimanale pulite l'umidificatore nel modo descritto in "Pulizia giornaliera".

2- Pulite l'unità riscaldante. Immergete l'unità riscaldante per 10 minuti in 10 cm di soluzione con il 50% di acqua ed il 50% di aceto bianco. Infine risciacquate abbondantemente con acqua calda (circa 40°C) vedi (Fig. H).

**Pulizia/manutenzione di fine stagione:**

1- Pulite l'umidificatore nel modo descritto in "Pulizia settimanale".

2- Disincrostate la resistenza (2.6), staccando il tappo dell'unità riscaldante (2.5) ruotando in senso anti-orario (fig. I) e con una spugna per piatti rimuovere il calcare (fig. L).

**PROBLEMA CAUSA SOLUZIONE**

PROBLEMA	CAUSA	SOLUZIONE
La luce notturna ON/OFF (2.7) non si accende e l'umidificatore non produce vapore.	L'apparecchio non è collegato alla presa di corrente.	Inserite la spina nella presa.
	Non c'è corrente elettrica alla presa.	Controllate il funzionamento della presa con un altro apparecchio.
	Non c'è acqua nel serbatoio.	Riempite il serbatoio con acqua.
	Ci sono depositi minerali sulla resistenza.	Eseguite una Pulizia/manutenzione settimanale e di fine stagione.
Fuoriesce acqua dal serbatoio.	Intervenuto il protettore termico.	Staccare la spina e lasciare raffreddare per almeno 5 minuti.
	Troppa acqua nel serbatoio.	Svuotate e portate il livello acqua sotto il livello MAX (1.1).



## CARATTERISTICHE TECNICHE

Modello:	P0413ED
L'apparecchio è adatto a spazi fino a 25 m <sup>2</sup>	
Tensione nominale di funzionamento:	220-240V~ 50Hz 240-260W
Temperatura di funzionamento:	Da 10 a 40 °C
Dimensioni (cm):	27(L) x 29(P) x 22 (H)
Peso (a secco):	1,3 Kg
Capacità del serbatoio:	4,5 litri approx.
Autonomia:	fino a 14 ore
Marchatura:	
Omologazioni:	

## SIMBOLOGIE

 Leggere le istruzioni d'uso

 Pericolo: vapore caldo

 Corrente alternata

 In conformità alla direttiva 2006/95 CE e successivi aggiornamenti

## COMPATIBILITÀ ELETTRICITÀ

L'umidificatore è stato studiato per soddisfare i requisiti attualmente richiesti per la compatibilità elettromagnetica. In ogni caso, se avete il sospetto che il funzionamento dell'apparecchio interferisca con il normale funzionamento del vostro televisore, radio o altro apparecchio elettrico provate a posizionare diversamente l'apparecchio fino a che l'interferenza sparisce, oppure collegate l'apparecchio ad una presa elettrica diversa.

## SMALTIMENTO

 Il simbolo riportato sull'apparecchiatura indica che l'apparecchio da smaltire, è considerato come rifiuto, e deve essere quindi oggetto di "raccolta separata".

Pertanto, l'utente dovrà conferire (o far conferire) il suddetto rifiuto ai centri di raccolta differenziata predisposti dalle amministrazioni locali, oppure consegnarlo al rivenditore all'atto dell'acquisto di una nuova apparecchiatura di tipo equivalente. La raccolta differenziata del rifiuto e le successive operazioni di trattamento, recupero e smaltimento, favoriscono la produzione di apparecchiature con materiali riciclati e limitano gli effetti negativi sull'ambiente e sulla salute causati da un'eventuale gestione impropria del rifiuto. Lo smaltimento abusivo del prodotto da parte dell'utente comporta l'applicazione delle sanzioni amministrative previste dalle leggi dello stato membro o del paese in cui il prodotto viene smaltito.

## HOT-STEAM HUMIDIFIER

We are pleased you have purchased our product and we thank you for your trust in us. Please note that the full range of Flaem products is available on the website [www.flaemnuova.it](http://www.flaemnuova.it). Read these instructions carefully before using the device, as they provide important information on the use, safety and maintenance of the humidifier. Store carefully for future reference. This household device is used to humidify and perfume a domestic environment. Use the device only for the purposes indicated in these instructions. Comply with the important safety warnings. Suitably remove the packaging.

### NOMENCLATURE

Refer to the page instructions 1-2

#### 1 - Tank

- 1.1 - MAX. level indicator
- 1.2 - IN-OUT slits
- 1.3 - Water drain hole

#### 2 - Heating unit

- 2.1 - Power cable
- 2.2 - Essence container
- 2.3 - Flow shutter
- 2.4 - IN-OUT fins
- 2.5 - Heating unit cap
- 2.6 - Resistance
- 2.7 - Night light - ON/OFF

### IMPORTANT NOTICES

 This household device is intended ONLY for domestic use. It is not intended for commercial or industrial use and it must not be used outdoors. Use the device in compliance with the instructions contained in this manual. Any other uses may generate fire or electric shock.

- Before using the product for the first time, and periodically during its lifetime, check the integrity of the device structure and of the power cable to make sure there is no damage. In the event of damage, do not plug in the cable and immediately take the product to an authorised FLAEM service centre or to your trusted dealer.
- If the supply cord is damaged, it must be replaced by the manufacturer or its service agent or a similarly qualified person in order to avoid a hazard.
- CAUTION: In order to avoid a hazard due to inadvertent resetting of the thermal cut-out, this appliance must not be supplied through an external switching device, such as timer, or connected to a circuit that is regularly switched on and off by the utility.
- In order to prevent burns, use the humidifier in the presence of an adult who has

read and is familiar with the instructions. Do not use near children, non-self-sufficient individuals, and pets to prevent the risk of burns. ATTENTION: HOT STEAM!

- This appliance can be used by children aged from 8 years and above and persons with reduced physical, sensory or mental capabilities or lack of experience and knowledge if they have been given supervision or instruction concerning use of the appliance in a safe way and understand the hazards involved. Children shall not play with the appliance cleaning and user maintenance shall not be made by children without supervision.
- Keep the packaging material, such as plastic bags, out of the reach of children.
- Do not drag or pull the device by the power cable. Do not wind the power cable around the device. Do not touch the power cable with wet hands. Do not move and switch the device on if you are barefoot.
- Do not use the device near bathtubs, sinks, large water containers, or expose it to humidity or rain. Do not entirely immerse the heating unit (2) in water. In the event of immersion, immediately disconnect the plug and then remove the device from the water. Do not use it again until it has been inspected or repaired at an authorised service centre.
- Never use adapters for power supply values other than those indicated on the bottom of the device (plate data). Do not power the device with direct current (DC).
- Position the device on a flat, stable, and water-resistant surface. Do not place it directly on furniture, carpets, or parquet. Do not expose the device to direct sunlight or external weather agents. Do not direct the steam jet directly towards furniture, walls, or floors. Do not move or manoeuvre the device when it is running. Pay attention not to trip over it.
- Do not obstruct or block the air vents. Keep the ventilation inlets free from dust. Ensure that no object falls or is inserted into the vents.
- Devices equipped with a water tank may be subject to water leaks. Before each use, make sure that the tank is not damaged or cracked.
- Only use RUNNING WATER.
- Do not add medicines to the water tank or to the aromatic essence container. Never add aromatic oils to the water tank.
- All the parts of the device must be installed as indicated in the first start-up description.
- Unplug the appliance during filling and cleaning.
- Wait for the device to cool down and disconnect the plug from the socket before cleaning or refilling the tank with water. Throw out the residual water and rinse before refilling the tank.
- Make sure that there is no water left in the device and that it is preferably dry be-

fore storage.

- Periodically perform “Maintenance and Cleaning” operations.
- The Manufacturer, the Vendor and the Importer shall be held responsible for safety, reliability and performance only if: a) the device is used in compliance with the instructions for use b) the wiring where the device is being used is in compliance with current laws.
- Repairs must be carried out by an authorised service centre. Unauthorised repairs void and null the warranty and may pose a potential electric risk.

This text is intended for users outside the European Union:

- This device is not intended to be used by individuals (including children) with impaired physical, sensory or mental capacities or lacking experience and/or knowledge, unless they are monitored or they have received instructions on using the device by the person responsible for their safety.
- Children must be monitored to make sure they do not play with the device.

## INSTRUCTIONS FOR USE

1. Always disconnect the power cable (2.1) before topping up the device.
2. To remove the heating unit (2) see (fig. B), press it downwards (B1), simultaneously turning it anticlockwise (B2) and then remove it (B3) from the tank (1).
3. Fill the tank (1) with running water up to the Maximum level indicator on the tank (1.1) (Max. 4.5 litres).
4. Insert heating unit 2 inside tank 1.
  - 4.1 Ensure that the fins (2.4) on the heating unit correspond with the slits (1.2) on the tank.
  - 4.2 Rotate clockwise until it comes to a complete stop.
5. **WARNING: to prevent damage to the humidifier, DO NOT POUR the aromatic essences directly into the water tank (1).** Pour the aromatic essences into the essence container (2.2) (fig. E). Pay attention to prevent over flows, and fill the container up to the level indicated (2.2).
6. Insert the plug into the socket corresponding to the device voltage in order to switch the night light on (2.7).
7. Adjust the steam flow by moving the steam flow shutter (2.3) forwards and backwards (fig. F).
8. When there is no water in the tank, the ON/OFF night light (2.7) switches off. Unplug it from the socket and wait 10 minutes for it to cool down before performing a new operation from (point 1).

NOTES: During operation, you may hear a gentle bubbling sound.

- **The humidifier also includes a safety switch that switches the unit off when**

**the tank runs out of water or if the unit runs in dry operation.**

- **To restart the humidifier, disconnect the plug and wait 5 minutes for it to cool down. Top up with water and restart from (point 4).**

## **MAINTENANCE AND CLEANING**

Always disconnect the power cable (2.1) and wait 30 minutes for the device to cool down, before cleaning. For extended periods of non-use, store the device, only when it is clean and dry, inside its box.

**ATTENTION: Presence of excessive scale may be found on the resistance due to lack of or poor maintenance and cleaning operations. This may be the cause of malfunctions on the ON/OFF night light (2.7) even when the tank is full.**

### **Daily cleaning/maintenance:**

- 1- Remove the heating unit (2) by rotating it and pulling it upwards (Fig. B).
- 2- Fully drain the tank. Ensure that water drains from the hole (1.3) (Fig. G).
- 3- Before refilling the tank, clean and rinse a couple of times with abundant water. If you do not use it immediately, drain and dry with a cloth.

**Warning:** DO NOT use abrasive detergents or brushes. DO NOT leave water in the water tank when the device is not running. This prevents bacteria from forming in the tank.

### **Weekly cleaning/ maintenance:**

- 1- On a weekly basis, clean the humidifier as described in “Daily cleaning”.
- 2- Clean the heating unit. Immerse the heating unit into 10 cm of solution containing 50% water and 50% white vinegar for 10 minutes. Lastly, rinse abundantly with hot water (approximately 40 °C) see (Fig. H).



### **End of season cleaning/maintenance:**

- 1- Clean the humidifier as described in “Weekly cleaning”.
- 2- Descale the resistance (2.6), by removing the cap of the heating unit (2.5) rotating it anti-clockwise (fig. I). Use a regular sponge to remove the scale (fig. L).

## TROUBLESHOOTING

PROBLEM	CAUSE	SOLUTION
The ON/OFF night light (2.7) fails to switch on and the humidifier fails to produce steam.	The device is not connected to the socket.	Insert the plug into the socket.
	No power supply reaches the socket.	Check the operation of the socket with another device.
	No water inside the tank.	Fill the tank with water.
	Presence of mineral deposits on the resistance.	Perform weekly and "end of season" cleaning/maintenance.
	Circuit breaker intervention.	Unplug and wait 5 minutes for it to cool down.
Water leaks from the tank.	Excessive water inside the tank.	Drain and lower the water to the MAX. level (1.1).

## TECHNICAL SPECIFICATIONS

Model:	P0413ED
The device is suitable for spaces up to	25 m <sup>2</sup>
Rated voltage:	220-240V~ 50Hz 240-260W
Operating temperature:	10 to 40 °C (50 °F - 104 °F)
Dimensions (cm):	27 (W) x 29 (D) x 22 (H)
Weight (dry):	1.3 Kg
Tank capacity:	approx. 4.5 litres
Autonomy:	up to 14 hours
Marking:	
Approvals:	

## SYMBOLS



Read the operating instructions



CAUTION: Hot water vapour



Alternating current



In accordance with directive 2006/95 EC and subsequent modifications

## **ELECTROMAGNETIC COMPATIBILITY:**

The Room Steam Vaporiser is designed to meet the requirements currently established for electromagnetic compatibility. However, if you suspect that the operation of this appliance is interfering with the normal operation of your television set, radio or other electrical appliance, try placing it in a different position until the interference stops, or connect the appliance to a different power socket.

## **DISPOSAL**



This marking indicates that this product should not be disposed with other household wastes throughout the EU. To prevent possible harm to the environment or human health from uncontrolled waste disposal, recycle it responsibly to promote the sustainable reuse of material resources. To return your used device, please use the return and collection systems or contact the retailer where the product was purchased. They can take this product for environmental safe recycling.

## HUMIFICATEUR A VAPEUR CHAUDE

Nous sommes heureux que vous ayez acheté notre produit et nous vous remercions pour votre confiance en nous. Remarquez que la gamme complète des produits est disponible sur le site Web de [www.flaemnuova.it](http://www.flaemnuova.it). Lisez attentivement ces instructions avant d'utiliser l'appareil, car ils fournissent des informations importantes sur l'utilisation, la sécurité et l'entretien de l'humidificateur. Rangez-le soigneusement pour d'ultérieures références. Ce dispositif domestique est utilisé pour humidifier et parfumer l'environnement domestique. Utilisez l'appareil uniquement aux fins indiquées dans ces instructions. Respectez les consignes de sécurité importantes. Retirez convenablement l'emballage.

### NOMENCLATURES

Reportez-vous aux instructions de la page 1-2

- |                                  |                                       |
|----------------------------------|---------------------------------------|
| 1 - Réservoir                    | 2 - Unité chauffante                  |
| 1.1 - Indicateur de niveau MAXI. | 2.1 - Câble d'alimentation            |
| 1.2 - Fentes IN-OUT              | 2.2 - Récipient à essence             |
| 1.3 - Trou d'évacuation de l'eau | 2.3 - Obturateur de débit             |
|                                  | 2.4 - Fentes IN-OUT                   |
|                                  | 2.5 - Bouchon de l'unité de chauffage |
|                                  | 2.6 - Résistance                      |
|                                  | 2.7 - Veilleuse - ON/OFF              |

### AVIS IMPORTANTS

 Cet appareil est destiné uniquement à un usage domestique c'est-à-dire comme appareil ménager. Il n'est pas destiné à un usage commercial ou industriel et il ne doit pas être utilisé à l'extérieur. Utilisez l'appareil en conformité avec les instructions contenues dans ce manuel. Toute autre utilisation peut générer un incendie ou de choc électrique.

- Avant d'utiliser le produit pour la première fois, et périodiquement au cours de sa durée de vie, vérifiez l'intégrité de la structure de l'appareil et du câble d'alimentation pour s'assurer qu'il n'y a aucun dommage. En cas de dommages, ne branchez pas le câble et amenez immédiatement le produit à un centre de service agréé Flaem ou à votre revendeur de confiance.
- Si le cordon d'alimentation est endommagé, il doit être remplacé par le fabricant ou l'agent de service ou une personne qualifiée afin d'éviter tout danger.
- ATTENTION : Afin d'éviter un risque de deux à une réinitialisation inopinée de la découpe thermique, cet appareil ne doit pas être alimenté par un dispositif de commutation externe: comme minuterie, ou connecté à un circuit qui est régulièrement activé et désactivé par l'utilitaire.



- Pour éviter les brûlures, utilisez l'humidificateur en présence d'un adulte qui a lu et est familier avec les instructions. Ne l'utilisez pas près des enfants, des personnes non-autonomes, et des animaux pour éviter les risques de brûlures. ATTENTION : VAPEUR CHAUDE !
- Cet appareil peut être utilisé par des enfants âgés de 8 ans et plus et des personnes à capacité réduite que ce soit physique, sensorielle ou mentale ou en cas de manque d'expérience et de connaissance si on leur a donné des instructions ou s'ils sont surveillés à garantie d'une utilisation sûre de l'appareil et qu'ils peuvent bien comprendre les risques encourus. Les enfants ne doivent pas jouer avec le nettoyage de l'appareil et l'entretien de l'utilisateur ne doit en aucun cas être fait par des enfants sans supervision.
- Gardez les matériaux d'emballage, tels que des sacs en plastique, hors de la portée des enfants.
- Ne glissez pas ou ne tirez pas l'appareil par le câble d'alimentation. N'enroulez pas le câble d'alimentation autour de l'appareil. Ne touchez pas le câble d'alimentation avec les mains mouillées. Ne déplacez pas et n'allumez pas l'appareil si vous êtes pieds nus.
- N'utilisez pas l'appareil près de baignoires, lavabos, grands conteneurs d'eau, et évitez de l'exposer à l'humidité ou à la pluie. N'immergez pas entièrement l'unité de chauffage (2) dans l'eau. En cas d'immersion, débranchez immédiatement la prise et retirez l'appareil de l'eau, puis. Ne l'utilisez pas à nouveau jusqu'à ce qu'il ait été inspecté ou réparé auprès d'un centre technique agréé.
- N'utilisez jamais des valeurs d'alimentation autres que celles indiquées au fond de l'appareil (données de la plaque signalétique). N'alimentez pas le dispositif en courant continu (DC).
- Placez l'appareil sur une surface plane, stable et résistante à l'eau. Ne le placez pas directement sur les meubles, les tapis, ou le parquet. N'exposez pas l'appareil au soleil ou aux agents atmosphériques externes. N'orientez pas le jet de vapeur directement vers les meubles, les murs ou les planchers. Ne déplacez pas et ne manœuvrez pas le dispositif lorsqu'il est en marche. Faites attention à ne pas trébucher.
- Évitez de boucher ou de bloquer les bouches d'aération. Gardez les orifices de ventilation libres de la poussière. Assurez-vous qu'aucun objet ne tombe ou est inséré dans les événements.
- Les appareils équipés d'un réservoir d'eau peuvent être sujets à des fuites d'eau. Avant chaque utilisation, assurez-vous que le réservoir n'est pas endommagé ou fissuré.
- N'utilisez que de l'EAU COURANTE.
- N'ajoutez pas de médicaments au le réservoir d'eau ou au récipient d'essence aromatique. N'ajoutez jamais des huiles aromatiques au réservoir d'eau.
- Toutes les pièces de l'appareil doivent être installées comme indiqué dans la première description de démarrage.
- Débranchez l'appareil pendant le remplissage et le nettoyage.
- Attendez que l'appareil refroidisse et débranchez la fiche de la prise avant de nettoyer ou de remplir le réservoir avec de l'eau. Jetez l'eau résiduelle et rincez avant de remplir le

réservoir.

- Assurez-vous qu'il n'y a pas d'eau résiduelle qui dans l'appareil et qu'il soit sec de préférence avant le stockage.
- Effectuez périodiquement les opérations d'"Entretien et nettoyage".
- Le fabricant, le fournisseur et l'importateur ne doivent être tenus pour responsables de la sécurité, la fiabilité et les performances que si: a) le dispositif est utilisé en conformité avec les instructions d'utilisation b) le câblage où le dispositif est utilisé est en conformité avec la législation actuelle en la matière.
- Les réparations doivent être effectuées par un centre technique agréé. Toute réparation annule la garantie et peut constituer un risque potentiel électrique.

Ce texte est destiné aux utilisateurs à l'extérieur des pays membres de l'Union Européenne:

- Cet appareil ne est pas destiné à être utilisé par des personnes (y compris les enfants) avec capacités affaiblies physiques, sensorielles ou mentales ou manque d'expérience et / ou de connaissances, sauf s'ils sont suivis ou qu'ils ont reçu des instructions sur l'utilisation de l'appareil par la personne responsable de leur sécurité.
- Les enfants doivent être surveillés pour s'assurer qu'ils ne jouent pas avec l'appareil.

## MODE D'EMPLOI

1. Toujours débrancher le câble d'alimentation (2.1) avant de compléter le dispositif.
2. Pour enlever l'unité de chauffage (2) voir (fig. B) , appuyer l'unité de chauffage vers le bas (B1), tourner simultanément dans le sens antihoraire (B2) et enfin l'extraire du réservoir (1).
3. Remplir le réservoir (1) avec eau courante jusqu'à l'indicateur de niveau maximum sur le réservoir (1.1) (max. 4, 5 litres).
4. Insérez unité de chauffage 2 dans le réservoir 1.
  - 4.1 veiller à ce que les ailettes (2.4) sur l'unité de chauffage correspondent aux fentes (1.2) sur le réservoir.
  - 4.2 Rotation dans le sens horaire jusqu'à ce qu'il arrive à un arrêt complet.
5. **AVERTISSEMENT : pour éviter d'endommager l'humidificateur, ne versez pas d'essences aromatiques directement dans le réservoir d'eau (1).** Versez les essences aromatiques dans le récipient à essence (2.2) (Fig. E). Faites attention à éviter les éclaboussures, et remplissez le réservoir jusqu'au niveau indiqué (2.2).
6. Insérez la fiche dans la prise correspondant à la tension de l'appareil afin d'allumer la veilleuse (2.7).
7. Réglez le débit de vapeur en déplaçant l'obturateur de débit de vapeur (2.3) vers l'avant et vers l'arrière (fig. F).
8. Lorsqu'il n'y a pas d'eau dans le réservoir, la veilleuse ON / OFF (2.7) s'éteint. Débranchez-le de la prise et attendez 10 minutes pour qu'il refroidisse avant d'effectuer une nouvelle opération (point 1).

**NOTES :** Pendant le fonctionnement, vous pouvez entendre un léger bruit de bouillonnement.

- **L'humidificateur comprend également un interrupteur de sécurité qui éteint l'appareil lorsque le réservoir manque d'eau ou si l'appareil fonctionne en mode sec.**
- **Pour redémarrer l'humidificateur, débranchez la prise et attendez 5 minutes pour qu'elle refroidisse. Complétez avec de l'eau et recommencez (point 4).**

## **ENTRETIEN ET NETTOYAGE**

Débranchez toujours le câble d'alimentation (2.1) et attendez 30 minutes pour que l'appareil refroidisse, avant de le nettoyer. Pour des périodes de non-utilisation prolongée, conservez l'appareil, uniquement lorsqu'il est propre et sec, à l'intérieur de sa boîte.

**ATTENTION: Présence d'échelles excessives peut être trouvée sur les deux résistances du fait de l'absence ou de l'insuffisance des opérations de nettoyage. Cela peut être la cause de dysfonctionnements sur la veilleuse ON / OFF nuit (2.7) même lorsque le réservoir est plein.**

### **Daily nettoyage / d'entretien:**

- 1- Retirez l'unité de chauffage (2) en la faisant tourner et en la tirant vers le haut (Fig. B).
- 2- Déchargez complètement le réservoir. Veillez à ce que l'eau s'écoule du trou (1.3) (Fig. G).
- 3- Avant de remplir le réservoir, nettoyez et rincez plusieurs fois avec de l'eau abondante. Si vous ne l'utilisez pas immédiatement égouttez le et séchez-le avec un chiffon.

**Attention :** NE PAS utiliser de détergents abrasifs ou de brosses. NE PAS laisser de l'eau dans le réservoir d'eau lorsque l'appareil n'est pas en cours d'exécution. Cela empêche les bactéries de se former dans le réservoir.

### **Nettoyage/entretien hebdomadaire :**

- 1- Nettoyez l'humidificateur comme décrit dans «Nettoyage quotidien».
- 2- Nettoyez l'unité de chauffage. Plongez l'unité de chauffage dans 10 cm d'une solution contenant 50% d'eau et 50% de vinaigre blanc pendant 10 minutes. Enfin, rincez abondamment avec de l'eau chaude (environ 40 °C), voir (Fig. H).



### **Nettoyage / entretien de fin de saison :**

- 1- Nettoyez l'humidificateur comme décrit dans «Nettoyage hebdomadaire».
- 2- Détartrez la résistance (2.6), en retirant le capuchon de l'unité de chauffage (2.5) en le tournant dans le sens antihoraire (fig. I). Utilisez une éponge normale pour retirer le tartre (fig. L).

## DÉPANNAGE

PROBLÈME	CAUSES	SOLUTION
La veilleuse ON / OF (2.7) ne parvient pas à se mettre en marche et l'humidificateur ne parvient pas à produire de la vapeur.	Le dispositif ne est pas connecté à la douille.	Insérez la fiche dans la prise.
	Aucune alimentation n'atteint la prise.	Vérifiez le fonctionnement de la prise avec un autre appareil.
	Pas d'eau dans le réservoir.	Remplissez le réservoir avec de l'eau.
	Présence de dépôts minéraux sur la résistance.	Effectuez le nettoyage ou l'entretien de fin de saison.
	Déclenchement du disjoncteur.	Débranchez et attendez 5 minutes pour qu'il refroidisse.
Fuites d'eau du réservoir.	Excès d'eau dans le réservoir.	Égouttez et réduisez l'eau au niveau MAX. (1.1).

## CARACTÉRISTIQUES TECHNIQUES

Modèle :	P0413ED
L'appareil est conçu pour les espaces jusqu'à 25 m <sup>2</sup>	
Tension nominale :	220-240V~ 50Hz 240-260W
Températures de fonctionnement	10 à 40 °C (50 °F - 104 °F)
Dimensions (cm) :	27 (L) x 29 (D) x 22 (H)
Poids (à sec) :	1,3 kg
Capacité du réservoir :	Env. 4,5 litres
Autonomie :	jusqu'à 14 heures
Marquage :	
Approbations :	

## SYMBOLES



Lisez  
le mode  
d'emploi



ATTENTION :  Courant  
alternatif

Vapeur  
d'eau  
chaude



Selon la direc-  
tive 2006/95 CE  
et les modifica-  
tions ultérieures

## COMPATIBILITÉ ÉLECTROMAGNÉTIQUE :

Le vaporisateur de vapeur ambiant est conçu pour répondre aux exigences actuellement définie en matière de compatibilité électromagnétique. Toutefois, si vous suspectez que le fonctionnement de cet appareil interfère avec le fonctionnement normal de votre téléviseur, radio ou tout autre appareil électrique, essayez de placer dans une position différente jusqu'à ce que les interférences cessent, ou connectez l'appareil à une prise différente.

## ÉLIMINATION



Ce marquage indique que ce produit ne doit pas être jeté avec les autres déchets ménagers dans toute l'UE. Pour éviter toute atteinte à l'environnement ou à la santé humaine par effet de l'élimination incontrôlée des déchets, recyclez cet appareil de façon responsable pour promouvoir la réutilisation durable des ressources matérielles. Pour retourner votre appareil utilisé, veuillez utiliser les systèmes de reprise et de collecte ou contactez le détaillant où le produit a été acheté. Ils peuvent prendre ce produit pour un recyclage soucieux de l'environnement.

## DAMPF-LUFTBEFEUCHTER

Wir freuen uns, dass Sie sich für unser Produkt entschieden haben und danken Ihnen für Ihr Vertrauen. Wir weisen darauf hin, dass unser gesamtes Produktangebot auf unserer Website [www.flaemnuova.it](http://www.flaemnuova.it) verfügbar ist. Bitte lesen Sie diese Anleitung sorgfältig durch, bevor Sie das Gerät verwenden, da sie wichtige Informationen zur Verwendung, Sicherheit und Wartung des Luftbefeuchters enthält. Bewahren sie die Anleitung für späteres Nachlesen gut auf. Dieses Haushaltsgerät wird zur Befeuchtung und zum Parfümieren der häuslichen Umgebung verwendet. Das Gerät ausschließlich für die in dieser Anleitung angegebenen Anwendungszwecke verwenden. Die Sicherheitshinweise sind wichtig und müssen berücksichtigt werden. Sorgfältig die Verpackung entfernen.

### BEZEICHNUNGEN

Siehe Seite 1-2 der Anleitung

#### 1 - Behälter

- 1.1 - Anzeige des MAX. Füllstands
- 1.2 - Spalten zum Einsetzen  
und Herausnehmen des Behälters
- 1.3 - Wasserauslass

#### 2 - Heizeinheit

- 2.1 - Stromkabel
- 2.2 - Behälter für ätherische Öle
- 2.3 - Dampfabgabeklappe
- 2.4 - Führungsrippen zum Einsetzen  
und Herausnehmen des Behälters
- 2.5 - Deckel der Heizeinheit
- 2.6 - Heizwiderstand
- 2.7 - Nachtlicht - ON/OFF (EIN/AUS)

### WICHTIGE HINWEISE

 Dieses Haushaltsgerät ist AUSSCHLIEBLICH für eine Anwendung in der häuslichen Umgebung geeignet. Es wurde nicht für einen Einsatz im gewerblichen oder Industrieumfeld gedacht und darf nicht im Freien verwendet werden. Das Gerät den in diesem Handbuch enthaltenen Anweisungen entsprechend verwenden. Jede andere Anwendung kann zur Bränden oder Stromschlag führen.

- Bevor das Gerät zum ersten Mal verwendet wird, und daraufhin dann regelmäßig, die Unversehrtheit des Gehäuses und des Stromkabels prüfen, um sicherzugehen, dass keine Schäden vorhanden sind. Sollte eine Beschädigung festgestellt werden, das Stromkabel nicht einstecken und das Gerät sofort zu einem autorisierten FLAEM- Kundendienst- Zentrum oder dem Händler Ihres Vertrauens bringen.
- Sollte das Stromkabel beschädigt sein, muss es vom Hersteller oder dessen Kundendienst oder von einer auf gleiche Weise ausgebildeten Fachkraft ausgetauscht werden, um Gefahren zu vermeiden.
- **WARNUNG:** Um eine Gefährdung durch eine unbeabsichtigte Rückstellung des

Thermosicherung zu vermeiden, darf dieses Gerät nicht über eine externe Schaltvorrichtung, wie z.B. eine Zeitschaltuhr, oder an einen Schaltkreis angeschlossen werden, der regelmäßig von der Utility ein- und ausgeschaltet wird.

- Um Brände zu vermeiden, den Luftbefeuchter nur in Gegenwart eines Erwachsenen verwenden, der die Anleitung gelesen und verstanden hat. Das Gerät nicht in der Nähe von Kindern, nicht-selbstständigen Personen und Tieren verwenden, um einer Brandgefahr vorzubeugen. ACHTUNG: HEIßER DAMPF!
- Dieses Gerät kann von Kindern ab 8 Jahren und Personen mit körperlichen, sensorischen oder mentalen Einschränkungen oder fehlender Erfahrung und Kenntnis bedient werden, wenn diese dabei beaufsichtigt werden oder zuvor darüber unterrichtet wurden, wie das Gerät sicher bedient wird und welche Gefahren mit seiner Verwendung verbunden sind. Kinder dürfen mit dem Gerät nicht spielen und die Reinigung und Wartung darf von Kindern nur unter der Aufsicht eines Erwachsenen durchgeführt werden.
- Das Verpackungsmaterial, wie z.B. Plastiküten, außer der Reichweite von Kindern aufbewahren.
- Das Gerät nicht am Stromkabel tragen oder ziehen. Das Stromkabel nicht um das Gerät wickeln. Das Stromkabel nicht mit nassen Händen anfassen. Das Gerät mit nackten Füßen nicht versetzen oder einschalten.
- Das Gerät nicht in der Nähe von Badewannen, Waschbecken, großen Wasserbehältern verwenden oder Feuchtigkeit oder Regen aussetzen. Die Heizeinheit (2) nicht vollständig in Wasser eintauchen. Sollte es dennoch in Wasser eingetaucht werden, sofort den Netzstecker ziehen und das Gerät aus dem Wasser nehmen. Es nicht verwenden, bevor es nicht von einem autorisierten Kundendienst-Zentrum überprüft oder repariert wurde.
- Niemals Adapter verwenden, die andere Werte für die Stromversorgung als die am Geräteboden angegebenen aufweisen (siehe Angaben auf dem Typenschild). Das Gerät nicht an Gleichstrom (DC) anschließen.
- Das Gerät auf eine ebene, stabile und wasserfeste Oberfläche stellen. Es nicht direkt auf Möbelstücke, Teppiche oder Parkett stellen. Das Gerät vor direkter Sonneneinstrahlung und Witterungseinflüssen schützen. Den Dampfstrahl nicht direkt auf Möbel, Wände oder den Fußboden richten. Das Gerät während des Betriebs nicht bewegen oder versetzen. Nicht über das Gerät stolpern.
- Die Entlüftungsöffnungen nicht verstopfen oder blockieren. Die Lufteinlässe frei von Staub halten. Sicherstellen, dass keine Gegenstände in die Entlüftungsöffnungen fallen können oder gesteckt wurden.
- Bei einem mit Wasserbehälter ausgestatteten Geräten können undichte Stellen vorkommen. Vor jeder Verwendung sicherstellen, dass der Behälter nicht beschädigt ist oder Sprünge aufweist.
- Ausschließlich LEITUNGSWASSER verwenden
- Keine Medikamente in den Wasserbehälter oder den Behälter für ätherische Öle einfüllen. Niemals ätherische Öle in den Wasserbehälter einfüllen.
- Alle Teile des Geräts müssen wie in der Beschreibung zur Inbetriebnahme angege-

ben eingebaut werden.

- Während des Auffüllens und Reinigens den Netzstecker des Geräts ziehen.
- Warten bis das Gerät abgekühlt ist und den Netzstecker vor der Reinigung und dem Auffüllen des Behälters mit Wasser aus der Steckdose ziehen. Das verbliebene Wasser ausgießen und den Behälter ausspülen, bevor er erneut gefüllt wird.
- Vor dem Lagern des Geräts überprüfen, ob noch Wasser in seinem Inneren verblieben ist, es sollte vorzugsweise trocken sein.
- Das Gerät regelmäßig "warten und reinigen".
- Der Hersteller, der Verkäufer und der Importeur haften für die Sicherheit, Zuverlässigkeit und Leistung, vorausgesetzt dass: a) das Gerät gemäß der Bedienungsanleitung verwendet wird, b) der Stromanschluss, an den das Gerät angeschlossen wird, mit der geltenden Gesetzgebung übereinstimmt.
- Reparaturen müssen von einem autorisierten Kundendienst-Zentrum durchgeführt werden. Ungenehmigte Reparaturen führen zu einem Verlust der Garantiesprüche und können eine elektrische Gefahr darstellen.

Dieser Text richtet sich an Verwender außerhalb der Europäischen Union:

- Dieses Gerät ist nicht für eine Verwendung durch Personen (einschließlich Kindern) mit körperlichen, sensorischen oder mentalen Einschränkungen oder fehlender Erfahrung und/oder Kenntnis gedacht, es sei denn, sie werden dabei überwacht oder wurden von einer für ihre Sicherheit verantwortlichen Person in die Bedienung des Geräts eingewiesen.
- Kinder müssen beaufsichtigt werden, um sicherzustellen, dass sie nicht mit dem Gerät spielen.

## BEDIENUNGSANLEITUNG

1. Vor dem Auffüllen des Geräts immer den Netzstecker (2.1) aus der Steckdose ziehen.
2. Zur Entfernung der Heizeinheit (2) siehe (Abb. B), die Heizeinheit nach unten drücken (B1), sie dabei gleichzeitig gegen den Uhrzeigersinn drehen (B2) und sie schließlich aus dem Tank (1) herausziehen (B3).
3. Den Behälter (1) mit Leitungswasser bis zur Markierung für den maximalen Füllstand auf dem Behälter (1.1) füllen (Max. 4, 5 Liter).
4. Die Heizeinheit 2 in den Behälter 1 einsetzen.
  - 4.1 Überprüfen, ob die Führungsrippen (2.4) an der Heizeinheit mit den Spalten (1.2) am Behälter übereinstimmen.
  - 4.2 Nun im bis zum Anschlag im Uhrzeigersinn drehen.
5. **WARNHINWEIS: Um einer Beschädigung des Luftbefeuchters vorzubeugen, das ätherische Öl NICHT DIREKT in den Wasserbehälter (1) GIEßEN.** Das ätherische Öl in den Behälter für ätherische Öle (2.2) einfüllen (Abb. E). Den Behälter bis zum angegebenen Füllstand (2.2) füllen und dabei darauf achten, dass dieser nicht überläuft.



6. Den Netzstecker in die Steckdose mit der angemessenen Spannung stecken, um das Nachtlicht einzuschalten (2.7).
7. Den Dampfstrahl durch Bewegen der Dampfabgabeklappe (2.3) nach vorn und hinten regulieren (Abb. F).
8. Wenn sich kein Wasser mehr im Behälter befindet, schaltet sich die ON/OFF-Funktion des Nachtlichts (2.7) aus. Den Netzstecker ziehen und das Gerät 10 Minuten abkühlen lassen, bevor erneut mit der ab Punkt 1 beschriebenen Vorgehensweise begonnen wird.

HINWEISE: Während des Betriebs kann ein leichtes Blubbern zu hören sein.

- **Der Luftbefeuchter verfügt auch über einen Sicherheitsschalter, der das Gerät ausschaltet, wenn das Wasser zu Ende geht oder das Gerät während des Betriebs trocken läuft.**
- **Um den Luftbefeuchter erneut einzuschalten, den Netzstecker ziehen und das Gerät 5 Minuten abkühlen lassen. Wasser nachfüllen und erneut ab Punkt 4 beginnen.**

## WARTUNG UND REINIGUNG

Vor dem Reinigen immer den Netzstecker (2.1) aus der Steckdose ziehen und das Gerät 30 Minuten abkühlen lassen. Wenn das Gerät für einen längeren Zeitraum nicht verwendet wird, es sauber und trocken in seiner Schachtel aufbewahren.

**ACHTUNG: Es kann zu übermäßigen Kalkablagerungen auf dem Heizwiderstand kommen, wenn das Gerät nicht ordnungsgemäß gewartet und gereinigt wird. In Folge kann es dann auch bei vollem Behälter zu Störungen der Nachtlicht- ON/OFF (EIN/AUS)-Funktion (2.7) kommen.**

### Tägliche Reinigung/Wartung:

- 1- Die Heizeinheit (2) durch Drehen und Ziehen nach oben herausnehmen (Abb. B)
- 2- Den Behälter vollständig entleeren. Sicherstellen, dass das Wasser aus dem Auslass (1.3) läuft (Abb. G).
- 3- Vor dem erneuten Füllen den Behälter reinigen und mehrmals mit reichlich Wasser ausspülen. Sollte es nicht sofort verwendet werden, das Wasser ablassen und das Gerät mit einem Tuch trocknen.

**Achtung: KEINE Scheuermittel oder Bürsten zur Reinigung verwenden. KEIN Wasser im Behälter lassen, wenn das Gerät nicht eingeschaltet ist. Dies verhindert ein Bakterienwachstum im Behälter.**

### Wöchentliche Reinigung/Wartung:

- 1- Einmal wöchentlich den Luftbefeuchter wie unter "Tägliche Reinigung" beschrie-

ben reinigen.

2- Reinigen der Heizeinheit Die Heizeinheit in 10 cm einer Lösung aus 50% Wasser und 50% weißem Essig für 10 Minuten einweichen. Dann mit reichlich heißem Wasser (ca. 40°C) abspülen (siehe Abb. H).

### **Reinigung/Wartung am Ende der Anwendungssaison:**



1- Den Luftbefeuchter wie unter "Wöchentliche Reinigung" beschrieben reinigen.

2- Den Heizwiderstand (2.6) entkalken. Hierzu den Deckel der Heizeinheit (2.5) durch Drehen gegen den Uhrzeigersinn abnehmen (Abb. I). Mit einem Haushaltsschwamm die Kalkablagerungen entfernen (Abb. L).

### **FEHLERBEHEBUNG**

STÖRUNG	URSACHE	MAßNAHME
Die ON/OFF (EIN/AUS) Nachtlicht-Funktion (2.7) schaltet sich nicht ein und der Luftbefeuchter produziert keinen Dampf.	Der Netzstecker des Geräts steckt nicht in der Steckdose.	Den Netzstecker in die Steckdose stecken.
	Die Steckdose ist nicht mit Strom versorgt.	Die Funktionsfähigkeit der Steckdose mithilfe eines anderen Geräts überprüfen.
	Der Wasserbehälter ist leer.	Den Behälter mit Wasser füllen.
	Es befinden sich Mineralablagerungen am Heizwiderstand.	Die wöchentliche und "Saisonende"-Reinigung/Wartung durchführen.
Es tritt Wasser aus dem Behälter aus.	Der Leistungsschutzschalter wurde ausgelöst.	Den Netzstecker ziehen und das Gerät 5 Minuten abkühlen lassen.
	Der Behälter ist übervoll.	Wasser ablassen und den Füllstand auf MAX. (1.1) absenken.

## TECHNISCHE ANGABEN

Modell:	P0413ED
Das Gerät ist für Räume mit einer Grundfläche von bis zu 25 m <sup>2</sup> geeignet.	
Bemessungsspannung:	220-240V~ 50Hz 240-260W
Betriebstemperatur:	10 °C - 40 °C (50 °F - 104 °F)
Abmessungen (cm):	27 (B) x 29 (T) x 22 (H)
Gewicht (trocken):	1,3 kg
Fassungsvermögen des Wasserbehälters:	ca. 4,5 Liter
Selbständiger Betrieb: bis 14 Stunden	
Kennzeichnung:	
Zulassungen:	

## SYMBOLE



Bitte die Bedienungsanleitung lesen



**WARNUNG:**  
Heißer Wasserdampf



Wechselstrom



In Übereinstimmung mit der EU-Richtlinie 2006/95 EU und den folgenden Änderungen

## ELEKTROMAGNETISCHE VERTRÄGLICHKEIT:

Der Dampf- Luftbefeuchter für den Innenbereich wurde in Übereinstimmung mit den derzeit geltenden Vorschriften zur elektromagnetischen Verträglichkeit entwickelt. Sollte dennoch der Verdacht bestehen, dass das Gerät den normalen Betrieb des Fernsehers, Radios oder anderer elektrischer Geräte stört, den Luftbefeuchter an einen anderen Platz stellen, an dem es zu keinen elektromagnetischen Störungen kommt, oder an eine andere Steckdose anschließen.

## ENTSORGUNG



Dieses Kennzeichen weist darauf hin, dass das Gerät in der gesamten EU nicht mit dem Hausmüll entsorgt werden darf. Um möglichen Umwelt- oder Gesundheitsschäden durch unkontrollierte Entsorgung vorzubeugen, das Gerät bitte verantwortungsvoll den Recyclingsystemen zuführen, um eine umweltfreundliche Wiederverwendung der Materialressourcen zu unterstützen. Um das gebrauchte Gerät zurückzugeben, bitte die Rückgabe- und Sammelsysteme in Anspruch nehmen oder sich an den Händler, bei dem das Gerät gekauft wurde, wenden. Diese übernehmen das Gerät, um es dem umweltgerechten Recycling zuzuführen.

## BEVOCHTINGSSYSTEEM

Bedankt voor uw aankoop van ons product en het vertrouwen dat u in ons stelt.

U kunt het volledige assortiment Flaem-producten op onze website bekijken: [www.flaemnuova.it](http://www.flaemnuova.it). Lees deze instructies aandachtig vooraleer het toestel te gebruiken. Ze bevatten belangrijke informatie betreffende het gebruik, de veiligheid en het onderhoud van het bevochtigingssysteem. Bewaar de instructies zorgvuldig om ze later opnieuw te kunnen raadplegen. Dit huishoudtoestel wordt gebruikt om een woonomgeving te bevochtigen en te parfumeren. Gebruik het toestel uitsluitend voor de doeleinden aangegeven in deze instructies. Respecteer de belangrijke veiligheids waarschuwingen. Verwijder de verpakking op correcte wijze.

### BENAMING

Raadpleeg de instructiepagina's 1-2

#### 1 - Tank

- 1.1 - MAX. niveau-indicator
- 1.2 - Gleuven IN-OUT
- 1.3 - Wateraflaatopening

#### 2 - Verwarmingsgroep

- 2.1 - Voedingssnoer
- 2.2 - Essencecontainer
- 2.3 - Stroomsluiters
- 2.4 - Vinnen IN-OUT
- 2.5 - Kap van de verwarmingsgroep
- 2.6 - Weerstand
- 2.7 - Nachtlampje - AAN/UIT

### BELANGRIJKE OPMERKINGEN

 Dit huishoudtoestel is ENKEL bedoeld voor huishoudelijk gebruik. Het is niet bedoeld voor commercieel of industrieel gebruik en mag niet in openlucht worden gebruikt. Gebruik het toestel in overeenstemming met de instructies in deze handleiding. Ieder ander gebruik kan brand of elektrocutie veroorzaken.

- Vooraleer dit toestel voor de eerste keer te gebruiken en op regelmatige tijdstippen tijdens de levensduur van het toestel moet u controleren of de structuur van het toestel en het voedingssnoer intact zijn en geen beschadiging vertonen. Bij schade mag u het snoer niet aansluiten op het stopcontact, maar moet u het toestel onmiddellijk naar een erkend FLAEM dienstencentrum of naar uw verkoper brengen.
- Indien het voedingssnoer beschadigd is, moet die door de fabrikant, door zijn dienstencentrum of door een persoon met gelijkwaardige kwalificatie worden vervangen, om ongevallen te voorkomen.
- OPGELET: Teneinde schade te voorkomen door plotse reset van de thermische beveiliging, mag dit toestel niet worden gevoed via een extern schakelsysteem, zoals een timer, of aangesloten worden op een circuit dat door de maatschappij voor nutsvoorzieningen regelmatig aan en uit wordt gezet.

- Om brandwonden te vermijden, moet dit bevochtigingssysteem worden gebruikt in aanwezigheid van een volwassene die de instructies heeft gelezen en vertrouwd is met de toepassingen. Niet gebruiken in de buurt van kinderen, personen die behoeftig zijn of huisdieren, om risico voor brandwonden te vermijden. **AANDACHT: HETE DAMPEN!**
- Dit toestel mag gebruikt worden door kinderen vanaf 8 jaar en door mensen met beperkte lichamelijke, zintuiglijke of geestelijke capaciteiten of zonder ervaring of kennis indien zij onder toezicht staan of instructies hebben gekregen hoe zij het toestel veilig moeten gebruiken en de gevaren begrijpen die daarmee gepaard gaan. Kinderen mogen niet met het toestel spelen. De schoonmaak en het onderhoud mag niet door kinderen worden uitgevoerd als ze niet onder toezicht staan.
- Houd het verpakkingsmateriaal, zoals plastic zakjes, buiten bereik van kinderen.
- Het toestel niet verplaatsen door aan het voedingssnoer te trekken. Het voedingssnoer niet rond het toestel winden. Het voedingssnoer niet met natte handen aanraken. Het toestel niet verplaatsen of inschakelen als u blootvoets bent.
- Het toestel niet gebruiken in de buurt van badkuipen, gootstenen of grote waterbakken en niet aan vocht of regen blootstellen. De verwarmingsgroep (2) niet in water onderdompelen. Bij onderdompeling onmiddellijk de stekker uit het stopcontact halen en daarna het toestel uit het water halen. Het toestel niet opnieuw gebruiken tot het door een erkend dienstencentrum geïnspecteerd of gerepareerd is.
- Gebruik nooit adapters voor stroomwaarden die hoger zijn dan de waarden aangegeven aan de onderkant van het toestel (plaatje met gegevens). Het toestel niet met gelijkstroom (DC) voeden.
- Plaats het toestel op een plat, stabiel oppervlak dat tegen water bestand is. Zet het toestel niet rechtstreeks op meubels, tapijten of parket. Het toestel niet blootstellen aan rechtstreeks zonlicht of externe weersinvloeden. Richt de straal met dampen niet rechtstreeks op meubilaire, muren of vloeren. Het toestel niet verplaatsen of verschuiven terwijl het in werking is. Let op dat u niet over het toestel struikelt.
- De luchtopeningen niet afdichten of blokkeren. Houd de inlaatopeningen voor ventilatie stofvrij. Zorg ervoor dat er geen voorwerpen in de inlaat-openingen kunnen vallen of naar binnen worden gebracht.
- Toestellen met een watertank kunnen water lekken. Vóór elk gebruik moet u controleren of de tank niet beschadigd of gebarsten is.
- Gebruik uitsluitend **STROMEND WATER**.
- Voeg geen medicijnen toe aan de watertank of aan de container voor aromatische essence. Voeg nooit aromatische olie toe in de watertank.
- Alle delen van het toestel moeten geïnstalleerd worden zoals aangegeven in de beschrijving van de eerste opstart.
- Haal de stekker uit het stopcontact tijdens het vullen en schoonmaken.
- Wacht tot het toestel is afgekoeld en haal de stekker uit het stopcontact vooraleer schoon te maken of de tank met water te vullen. Giet het resterende water weg en

spoel na vooraleer de tank opnieuw te vullen.

- Zorg ervoor dat er geen water in het toestel blijft en dat het bij voorkeur droog is vooraleer het toestel op te bergen.
- Voer regelmatig de handelingen uit die in de paragraaf “Onderhoud en schoonmaak” beschreven staan.
- De fabrikant, de verkoper en de invoerder zijn enkel aansprakelijk voor de veiligheid, betrouwbaarheid en prestaties indien: a) het toestel wordt gebruikt volgens de gebruiksinstructies en b) de bekabeling waar het toestel wordt gebruikt in overeenstemming is met de geldende wetgeving.
- Herstellingen moeten door een erkend dienstencentrum worden uitgevoerd. Reparaties door onbevoegden doen de garantie nietig worden en kunnen een gevaar vormen voor mogelijke elektrocutie.

Deze tekst is bedoeld voor gebruikers buiten de Europese Unie:

- Dit toestel is niet bedoeld voor gebruik door personen (met inbegrip van kinderen) met beperkte lichamelijke, zintuiglijke of geestelijke capaciteiten of zonder ervaring en/of kennis, tenzij ze onder toezicht staan en instructies kregen omtrent het gebruik van het toestel door iemand die voor hun veiligheid verantwoordelijk is.
- Houd kinderen onder toezicht zodat ze niet met het toestel kunnen spelen.

## **GEBRUIKSINSTRUCTIES**

1. Haal de stekker van het voedingsnoer (2.1) altijd uit het stopcontact vooraleer het toestel bij te vullen.
2. Om het verwarmingselement (2) zie (fig. B) weg te nemen, duwt u het verwarmingselement naar beneden (B1), draai tegelijk linksom (B2) en haal die ten slotte (B3) uit het reservoir (1).
3. Vul de tank (1) met stromend water tot aan de Maximum niveau-indicator op de tank (1.1) (max. 4, 5 liter).
4. Plaats de verwarmingsgroep 2 in de tank 1.
  - 4.1 Zorg ervoor dat de vinnen (2.4) op de verwarmingsgroep ter hoogte van de gleuven (1.2) op de tank komen.
  - 4.2 Draai rechtsom tot de groep volledig geblokkeerd zit.
5. **WAARSCHUWING: om schade aan het bevochtigingssysteem te vermijden, mag u GEEN aromatische essences rechtstreeks in de watertank (1) gieten.** Doe de aromatische essences in de voorziene essencecontainer (2.2) (afb. E). Let op voor overlopen en vul de container tot aan het aangegeven niveau (2.2).
6. Steek de stekker in een stopcontact waarvan de spanning overeenkomt met die van het toestel om het nachtlampje (2.7) in te schakelen.
7. Regel de stroom van de dampen door de stroomsluiter (2.3) vooruit of achteruit te verschuiven (afb. F).
8. Wanneer er geen water in de tank is, wordt het nachtlampje AAN/UIT (2.7)

uitgeschakeld. Haal de stekker uit het stopcontact en wacht 10 minuten tot het toestel is afgekoeld vooraleer een nieuwe handeling uit (punt 1) uit te voeren.

OPMERKINGEN: Tijdens de werking kunt u een zacht, bubbelend geluid horen.

- **Het bevochtigingssysteem heeft eveneens een veiligheidsschakelaar die het toestel uitschakelt wanneer het water in de tank op raakt of als de groep droog zou werken.**
- **Om het bevochtigingssysteem opnieuw te starten, moet u de stekker uit het stopcontact halen en 5 minuten wachten zodat het toestel kan afkoelen. Vul water bij en begin opnieuw vanaf (punt 4).**

## **ONDERHOUD EN SCHOONMAAK**

Haal de stekker van het voedings snoer (2.1) altijd uit het stopcontact en wacht 30 minuten tot het toestel is afgekoeld vooraleer het schoon te maken. Indien het toestel lange tijd niet wordt gebruikt, moet u het toestel schoon en droog in zijn doos opbergen.

**AANDACHT: Op de weerstand kan er kalkaanslag worden aangetroffen, te wijten aan geen of onvoldoende onderhoud of schoonmaak. Hierdoor kan het nachtlampje ON/OFF (2.7) slecht werken, zelfs wanneer de tank vol is.**

### **Dagelijkse schoonmaak/onderhoud:**

- 1- Verwijder de verwarmingsgroep (2) door eraan te draaien en omhoog te trekken (Afb. B).
- 2- Laat alle water volledig af uit de tank. Zorg ervoor dat het water uit de opening (1.3) stroom (Afb. G).
- 3- Vooraleer de tank opnieuw te vullen, moet u die schoonmaken en een paar keer met overvloedig veel water naspoelen. Als u het toestel niet onmiddellijk gebruikt, moet u het water erin afdrukken en de tank met een doek afdrogen.

**Aandacht: GEEN schurende schoonmaakproducten of borstels gebruiken. GEEN water in de watertank laten wanneer het toestel niet in werking is. Dit vermijdt de ontwikkeling van bacteriën in de tank.**

### **Wekelijkse schoonmaak/onderhoud:**

- 1- Maak het bevochtigingssysteem wekelijks schoon zoals beschreven in de paragraaf "Dagelijkse schoonmaak".
- 2- Maak de verwarmingsgroep schoon. Leg de verwarmingsgroep gedurende 10 minuten in 10 cm oplossing die 50% water en 50% alcoholazijn bevat. Ten slotte spoelt u na met warm water (ongeveer 40 °C), zie (Afb. H).

### **Schoonmaak/onderhoud op het einde van het seizoen.**

- 1- Maak het bevochtigingssysteem schoon zoals in de paragraaf "Wekelijkse schoon-

maak”.



2- Om de weerstand (2.6) te ontkalken, moet u de kap van de verwarmingsgroep (2.5) verwijderen door die linksom te draaien (afb. I). Gebruik een gewone spons om de kalkaanslag weg te nemen (afb. L).

## PROBLEMEN OPLOSSEN

PROBLEEM	OORZAAK	OPLOSSING
Het nachtlampje AAN/UIT (2.7) kan niet inschakelen en het bevochtigingssysteem slaagt er niet in om dampen te produceren.	De stekker van het toestel zit niet in het stopcontact.	Steek de stekker in het stopcontact.
	Het stopcontact krijgt geen elektrische voeding.	Controleer met behulp van een ander toestel of het stopcontact werkt.
	Er zit geen water in de tank.	Vul de tank met water.
	Er zit aanslag van mineralen op de weerstand.	Voer iedere week een schoonmaak/onderhoud "einde seizoen" uit.
	Interventie van de beveiligingsschakelaar.	Haal de stekker uit het stopcontact en wacht 5 minuten tot het toestel is afgekoeld.
Er lekt water uit de tank.	Er zit teveel water in de tank.	Laat water af en zorg dat het niveau daalt tot het MAX.-niveau (1.1).



## TECHNISCHE SPECIFICATIES

Model:	P0413ED
Dit toestel is geschikt voor ruimtes tot 25 m <sup>2</sup>	
Nominale spanning:	220-240V~ 50Hz 240-260W
Werkings temperatuur:	10 to 40 °C (50 °F - 104 °F)
Afmetingen (cm):	27 (W) x 29 (D) x 22 (H)
Gewicht (droog):	1,3 kg
Tankinhoud:	circa 4,5 liter
Autonomie:	tot 14 uur
Keurmerk:	
Goedkeuringen:	

## SYMBOLLEN



Lees de werksinstructies



OPGELET: Warmwaterdampen



Wisselstroom



In overeenstemming met de richtlijn 2006/95 EG en volgende amendementen

## ELEKTROMAGNETISCHE COMPATIBILITEIT

Deze verdamper is ontworpen om te beantwoorden aan de vereisten die momenteel van kracht zijn inzake elektromagnetische compatibiliteit. Indien u echter vermoedt dat de werking van het toestel interferentie veroorzaakt met de normale werking van uw televisie, radio of andere elektrische apparatuur, probeer dan om het toestel op een andere plaats te zetten tot de interferentie ophoudt, of sluit het toestel op een ander stopcontact aan.

## VERWIJDERING

Dit symbool geeft aan dat dit product in de hele EU niet samen met ander huishoudelijk afval mag worden verwijderd. Om mogelijke schade voor het milieu of voor de menselijke gezondheid te vermijden, te wijten aan ongecontroleerd dumpen van afval, moet u het toestel op verantwoorde wijze recycleren, teneinde duurzaam gebruik van grondstoffen aan te moedigen. Gelieve uw toestel naar inzamelcentra te brengen of terug te brengen naar de verkoper waar het toestel werd aangekocht. Deze instanties kunnen dan instaan voor milieuvriendelijke recyclage.

## HUMIDIFICADOR DE VAPOR CALIENTE

Nos complace que haya adquirido nuestro producto y le agradecemos por confiar en nosotros. Tenga en cuenta que toda la gama de productos Flaem está disponible en nuestro sitio web [www.flaemnuova.it](http://www.flaemnuova.it). Lea atentamente estas instrucciones antes de usar el aparato, ya que proporcionan información importante sobre el uso, la seguridad y el mantenimiento del humidificador.

Guárdelas cuidadosamente para futuras consultas. Este aparato doméstico se utiliza para humidificar y perfumar ambientes domésticos. Use el aparato sólo para los fines indicados en estas instrucciones. Respete las advertencias de seguridad importantes. Retire el embalaje adecuadamente.

### NOMENCLATURA

Consulte las páginas de instrucciones 1-2

- |                                 |   |
|---------------------------------|---|
| 1 - Tanque                      | 2 - Unidad de calentamiento                 |
| 1.1 - indicador de nivel MÁX.   | 2.1 - Cable de alimentación                 |
| 1.2 - Ranuras de ENTRADA-SALIDA | 2.2 - Recipiente de esencias                |
| 1.3 - Orificios de drenaje      | 2.3 - Obturador de flujo                    |
|                                 | 2.4 - Aletas de ENTRADA-SALIDA              |
|                                 | 2.5 - Tapa de la unidad<br>de calentamiento |
|                                 | 2.6 - Resistencia                           |
|                                 | 2.7 - Indicador luminoso - ON/OFF           |

### AVISOS IMPORTANTES

 Este aparato es sólo para uso doméstico. No es para uso comercial o industrial y no se debe utilizar al aire libre. Use el aparato de acuerdo con las instrucciones que contiene este manual. Cualquier otro uso puede generar un incendio o descargas eléctricas.

- Antes de utilizar el producto por primera vez, y periódicamente durante su vida útil, compruebe la integridad de la estructura del dispositivo y del cable de alimentación para asegurarse de que no estén dañados. En caso de daños, no conecte el cable y lleve inmediatamente el producto a un centro de servicio FLAEM autorizado o a su distribuidor de confianza.
- Si el cable de alimentación está dañado, debe ser reemplazado por el fabricante o su agente de servicios o por personal cualificado, a fin de evitar situaciones de peligro.
- ATENCIÓN: A fin de evitar situaciones de peligro debidas al restablecimiento involuntario del interruptor térmico, este aparato no debe ser alimentado mediante

dispositivos de conmutación externos, como por ejemplo temporizadores, ni conectado a un circuito que sea regularmente encendido y apagado según la utilidad.

- A fin de evitar quemaduras, utilice el humidificador en presencia de un adulto que haya leído y esté familiarizado con las instrucciones. No lo utilice cerca de niños, personas no autosuficientes ni animales domésticos, para evitar el riesgo de quemaduras. **ATENCIÓN: ¡VAPOR CALIENTE!**
- Este aparato puede ser utilizado por niños de 8 años en adelante y personas con capacidades físicas, sensoriales o mentales reducidas o con falta de experiencia y conocimiento, si han sido supervisados o instruidos para el uso del aparato de manera segura y si comprenden los peligros que implica. Los niños no deben jugar con el aparato, la limpieza y el mantenimiento no deben ser realizados por niños sin supervisión.
- Conserve el material de embalaje, como por ejemplo las bolsas de plástico, fuera del alcance de los niños.
- No arrastre ni tire del aparato por el cable de alimentación. No enrolle el cable de alimentación alrededor del aparato. No toque el cable de alimentación con las manos mojadas. No mueva ni encienda el aparato si está descalzo.
- No utilice el aparato cerca de bañeras, lavabos o grandes contenedores de agua, ni lo exponga a la humedad o a la lluvia. No sumerja completamente la unidad de calentamiento (2) en el agua. En caso de inmersión, desconecte inmediatamente el enchufe y luego retire el dispositivo del agua. No lo utilice de nuevo hasta que haya sido inspeccionado o reparado en un centro de servicio autorizado.
- Nunca utilice adaptadores para valores de alimentación distintos de los indicados en la parte inferior del aparato (datos de la placa). No encienda el dispositivo con corriente continua (CC).
- Coloque el dispositivo sobre una superficie plana, estable y resistente al agua. No lo coloque directamente sobre muebles, alfombras o parqueté. No exponga el dispositivo directamente a la luz solar o agentes atmosféricos externos. No apunte el chorro de vapor directamente hacia muebles, paredes o suelos. No mueva ni maniobre el dispositivo cuando esté en funcionamiento. Tenga cuidado de no tropezar con él.
- No obstruya ni bloquee las rejillas de ventilación. Mantenga las entradas de ventilación libres de polvo. Asegúrese de que ningún objeto caiga o se introduzca en las rejillas de ventilación.
- Los aparatos equipados con un tanque de agua pueden sufrir pérdidas de agua. Antes de cada uso, asegúrese de que el tanque no esté dañado ni agrietado.
- Utilice únicamente AGUA CORRIENTE.
- No añada medicamentos al tanque de agua ni al recipiente de esencias aromáticas. Nunca añada aceites aromáticos al tanque de agua.
- Todas las partes del aparato deben instalarse como se indica en la descripción de

la primera puesta en marcha.

- Desenchufe el aparato durante el llenado y la limpieza.
- Espere a que el dispositivo se enfríe y desconecte el enchufe de la toma de corriente antes de limpiarlo o de rellenar el tanque con agua. Deseche el agua residual y enjuague el tanque antes de volver a llenarlo.
- Asegúrese de que no haya restos de agua en el aparato y que esté preferiblemente seco antes de guardarlo.
- Realice periódicamente las operaciones de "Mantenimiento y Limpieza".
- El fabricante, el proveedor y el importador serán considerados responsables por la seguridad, la fiabilidad y el rendimiento sólo si: a) el dispositivo se utiliza de acuerdo con las instrucciones de uso b) la instalación eléctrica donde se utiliza el dispositivo es conforme con las leyes vigentes.
- Las reparaciones deben ser realizadas por un centro de servicios autorizado. Las reparaciones no autorizadas invalidan y anulan la garantía y pueden producir un potencial riesgo eléctrico.

Este texto está dirigido a usuarios fuera de la Unión Europea:

- Este dispositivo no está diseñado para ser utilizado por personas (incluidos niños) con discapacidades físicas, sensoriales o mentales o falta de experiencia y / o conocimiento, a menos que sean supervisados o que hayan recibido instrucciones sobre el uso del dispositivo por parte de una persona responsable de su seguridad.
- Los niños deben ser supervisados para asegurarse de que no jueguen con el aparato.

## INSTRUCCIONES DE USO

1. Desconecte siempre el cable de alimentación (2.1) antes de llenar el dispositivo.
2. Para sacar la unidad calefactora (2) consulte (fig. B), presione la unidad calefactora hacia abajo (B1), gire contemporáneamente hacia la izquierda (B2) y al final extraígalas (B3) del depósito (1).
3. Llene el tanque (1) con agua corriente hasta el indicador de nivel máximo del tanque (1.1) (Máx. 4, 5 litros).
4. Inserte la unidad de calentamiento 2 en el interior del tanque 1.
  - 4.1 Asegúrese de que las aletas (2.4) de la unidad de calentamiento coincidan con las ranuras (1.2) del tanque.
  - 4.2 Gire en sentido horario hasta que se detenga por completo.
5. **ADVERTENCIA: para evitar daños en el humidificador, NO VIERTA esencias aromáticas directamente en el tanque de agua (1).** Vierta las esencias aromáticas en el recipiente de esencias (2.2) (fig. E). Preste atención a evitar el exceso de flujos, y llene el recipiente hasta el nivel indicado (2.2).
6. Inserte el enchufe en la toma de corriente correspondiente a la tensión del dispositivo para encender el indicador luminoso de encendido (2.7).

7. Ajuste el flujo de vapor moviendo el obturador de flujo de vapor (2.3) hacia delante y hacia atrás (fig. F).
8. Cuando no hay agua en el tanque, el indicador luminoso ON / OFF (2.7) se apaga. Desenchúfelo de la toma de corriente y espere 10 minutos para que se enfríe antes de realizar una nueva operación desde el (punto 1).

NOTAS: Durante el funcionamiento, es posible que escuche un suave sonido de burbujeo.

- **El humidificador incluye también un interruptor de seguridad que apaga la unidad cuando el tanque se queda sin agua o si la unidad funciona en seco.**
- **Para reiniciar el humidificador, desconecte el enchufe y espere 5 minutos para que se enfríe. Llénelo con agua y reinicie desde el (punto 4).**

## **MANTENIMIENTO Y LIMPIEZA**

Desconecte siempre el cable de alimentación (2.1) y espere 30 minutos para que el dispositivo se enfríe, antes de limpiarlo. Para periodos prolongados inactividad, guarde el dispositivo, sólo cuando esté limpio y seco, dentro de su caja.

**ATENCIÓN: Se puede producir una presencia excesiva de óxido en la resistencia debido a la falta o a una insuficiente intervención de mantenimiento y limpieza. Esto podría causar un mal funcionamiento del indicador luminoso ON / OFF (2.7), incluso cuando el tanque esté lleno.**

### **Limpieza / mantenimiento diario:**

- 1- Retire la unidad de calentamiento (2) girándola y tirando de ella hacia arriba (Fig. B).
- 2- Vacíe completamente el tanque. Asegúrese de que el agua salga por el agujero (1.3) (Fig. G).
- 3- Antes de volver a llenar el tanque, límpielo y enjuáguelo un par de veces con abundante agua. Si no lo utilizará inmediatamente, drénelo y séquelo con un paño.

**Atención: NO use detergentes abrasivos o cepillos. NO deje agua en el tanque de agua cuando el dispositivo no se esté en funcionamiento. Ésto evita la formación de bacterias en el tanque.**

### **Limpieza / mantenimiento semanal:**

- 1- Semanalmente, limpie el humidificador como se describe en "Limpieza diaria".
- 2- Limpie la unidad de calentamiento. Sumerja la unidad de calentamiento durante 10 minutos en 10 cm de una solución que contenga 50% de agua y 50% de vinagre blanco. Por último, enjuague con abundante agua caliente (aproximadamente 40 °C) ver (Fig. H).

### **Limpieza / mantenimiento de fin de temporada:**

1- Limpie el humidificador como se describe en "Limpieza semanal".

2- Descalcifique la resistencia (2.6), extrayendo la tapa de la unidad de calentamiento (2.5) girándola en sentido antihorario (fig. I). Use una esponja normal para eliminar el óxido (fig. L).

### **SOLUCIÓN DE PROBLEMAS**

PROBLEMA	CAUSA	SOLUCIÓN
El indicador luminoso de ON / OFF (2.7) no se enciende y el humidificador no produce vapor.	El aparato no está conectado a la toma de corriente.	Inserte el enchufe en la toma de corriente.
	La la toma de corriente no tiene alimentación.	Compruebe el funcionamiento de la toma de corriente con otro aparato.
	No hay agua en el tanque.	Llene el tanque con agua.
	Presencia de depósitos minerales en la resistencia.	Realice una limpieza / mantenimiento semanal y de "final de la temporada".
	Intervención del disyuntor.	Desconecte y espere 5 minutos para que se enfríe.
El tanque pierde agua.	Exceso de agua en el tanque.	Drene y baje el agua hasta el nivel MÁX (1.1).

### **ESPECIFICACIONES TÉCNICAS**

Modelo: P0413ED  
El aparato es adecuado para espacios de hasta 25 m<sup>2</sup>  
Tensión nominal: 220-240V~ 50Hz 240-260W  
Temperatura de funcionamiento: 10 a 40 °C (50 °F - 104 °F)  
Dimensiones (cm): 27 (Ancho) x 29 (Profundidad) x 22 (Altura)  
Peso (en seco): 1,3 Kg  
Capacidad del tanque: aprox. 4,5 litros  
Autonomía: hasta 14 horas

Marcado:



Aprobación:



## SÍMBOLOS



Leer las instrucciones de uso



ATENCIÓN:  
Vapor de agua caliente



Corriente alterna



De acuerdo con la directiva 2006/95 CE y sucesivas modificaciones

## COMPATIBILIDAD ELECTROMAGNÉTICA:

El Vaporizador de Habitaciones está diseñado para satisfacer los requisitos de compatibilidad electromagnética actualmente establecidos. Sin embargo, si sospecha que el funcionamiento de este aparato interfiere con el normal funcionamiento de su televisor, radio u otro aparato eléctrico, trate de colocarlo en una posición diferente hasta que la interferencia se detenga, o conecte el aparato a otra toma de corriente.

## ELIMINACIÓN



Esta marca indica que este producto no debe eliminarse junto con otros residuos domésticos en toda la UE. Para evitar posibles daños al medio ambiente o a la salud de las personas causados por la eliminación incontrolada de residuos, recíclelo correctamente para promover la reutilización sostenible de recursos materiales. Para devolver su aparato usado, utilice los sistemas de devolución y recogida o póngase en contacto con el establecimiento donde se adquirió el producto. Ellos pueden recibir este producto para el reciclaje ambiental seguro.

## УВЛАЖНИТЕЛЬ

Мы рады, что вы приобрели наш продукт и благодарим за доверие к нам.

Обратите внимание на полный ассортимент продукции на странице [www.flaemnuova.it](http://www.flaemnuova.it). Перед использованием внимательно изучите настоящее руководство, где содержатся важные данные об использовании, безопасности и техническом уходе. Храните инструкцию бережно. Настоящее устройство используется для увлажнения и ароматизации воздуха в помещении. Используйте устройство только в целях, указанных в инструкции. Выполняйте важные указания по технике безопасности.

Соблюдайте правила утилизации упаковки.

### ОБОЗНАЧЕНИЯ

См. стр. 1-2 руководства

- |                                  |   |
|----------------------------------|---|
| 1 – Резервуар для воды           | 2 – Нагревательное устройство           |
| 1.1 – указатель макс. уровня     | 2.1 – шнур питания                      |
| 1.2 – разрезы IN-OUT             | 2.2 – ёмкость для раствора              |
| 1.3 – сливное отверстие для воды | 2.3 – заслонка потока                   |
|                                  | 2.4 – пластины ввода-вывода             |
|                                  | 2.5 – крышка нагревательного устройства |
|                                  | 2.6 – ограничитель                      |
|                                  | 2.7 – ночная подсветка (вкл./выкл.)     |

### ВАЖНЫЕ ПРИМЕЧАНИЯ

-  Настоящее устройство предусмотрено **ИСКЛЮЧИТЕЛЬНО** для применения в быту. Оно не предусмотрено для промышленного применения и применения вне помещений. Следуйте указаниям настоящего руководства. Применение в иных целях может привести к пожару или поражению электрическим током.
- Перед первым применением продукта и периодически во время эксплуатации необходимо проверить устройство и шнур питания на повреждения. При повреждениях не вставляйте шнур питания в розетку. Незамедлительно обратитесь в авторизованный сервисный центр или к дилеру компании FLAEM.
  - При повреждении сетевой шнур необходимо заменить. Для этого обратитесь к производителю, агенту сервисной службы или к квалифицированному специалисту.
  - **ВНИМАНИЕ:** Во избежание несчастных случаев вследствие непреднамеренной повторной настройки термовыключателя не допускается пита-



ние настоящего устройства через внешнее коммутационное устройство, такое как таймер, либо присоединённое к контуру, который периодически включается и отключается коммунальными службами.

- Во избежание ожогов увлажнитель следует использовать в присутствии взрослого человека, изучившего руководство по эксплуатации. Для снижения риска ожогов не использовать вблизи детей, лиц с ограниченными физическими возможностями и домашних животных. **ВНИМАНИЕ: ГОРЯЧИЙ ПАР!**
- Дети старше 8 лет, а также лица с ограниченными физическими возможностями, либо умственными или психическими отклонениями, либо не обладающие необходимым опытом, могут пользоваться устройством под наблюдением, либо если они прошли необходимый инструктаж и понимают, как следует избегать опасных ситуаций. Детям запрещено играть с устройством. Детям запрещено осуществлять чистку устройства и использовать его без наблюдения взрослых.
- Упаковочный материал, такой как пластиковые мешки, необходимо держать в недоступном для детей месте.
- Нельзя смещать устройство, используя шнур питания. Нельзя обматывать шнур питания вокруг устройства. Нельзя касаться шнура питания мокрыми руками. Нельзя смещать и включать устройство, будучи босиком.
- Не использовать устройство вблизи ванн, раковин, больших ёмкостей с водой. Не подвергать воздействию влаги и дождя. Не погружать нагревательное устройство (2) полностью в воду. В случае погружения незамедлительно вынуть розетку из вилки и вынуть устройство из воды. Нельзя повторно использовать устройство, пока оно не будет проверено или отремонтировано специалистами авторизованного сервисного центра.
- Не применять адаптеры с характеристиками, отличных от указанных на фирменной табличке внизу устройства. Не подключать устройство к сети постоянного тока.
- Размещать устройство на ровной, устойчивой и водостойкой поверхности. Не ставить устройство непосредственно на мебель, ковры или паркет. Не подвергать воздействию солнечного света или осадков. Не направлять пар непосредственно на мебель, стены или пол. Не смещать и не манипулировать устройством во время его работы. Примите меры, чтобы не запинаться об устройство.
- Не забивайте/не блокируйте воздухозаборные отверстия. Защищайте входные вентиляционные отверстия от пыли. Не допускайте попадания предметов во входные отверстия.
- В устройствах с резервуарами для воды возможна утечка. Перед каждым применением необходима проверка на повреждения или утечки.

- Использовать только ПРОТОЧНУЮ ВОДУ.
- Не добавлять медицинские препараты в резервуар для воды или в резервуар для ароматической эссенции. Никогда не добавлять ароматические масла в резервуар для воды.
- Монтаж всех деталей устройства следует проводить согласно инструкциям, указанным в начале данного руководства.
- Устройство должно быть отключено от сети питания во время заполнения и чистки.
- Перед чисткой или заполнением водой следует вынуть шнур питания из розетки и дождаться, пока устройство не остынет. Остатки воды подлежат удалению. Перед заполнением ёмкость для воды следует промыть.
- До хранения следует убедиться, что в устройстве нет воды и оно высушено.
- Регулярно выполняйте действия, описанные в разделе «Технический уход и чистка».
- Производитель, поставщик и импортёр несут ответственность за безопасность, надёжную работу и производительность устройства в следующих случаях: а) устройство применяется согласно руководству по эксплуатации; б) устройство применяется согласно требованиям действующего законодательства.
- Ремонтные работы следует проводить авторизованному сервисному центру. Несанкционированный ремонт означает риск электротравмы и не даёт права на гарантийное обслуживание.  
Настоящий текст расширен для пользователей, проживающих за пределами Европейского Союза:
- Настоящее устройство запрещено использовать лицам (включая детей) с ограниченными физическими возможностями, либо умственными или психическими отклонениями, либо не обладающим необходимым, если они не находятся под наблюдением или не получили необходимых указаний от лица, ответственного за технику безопасности.
- Если устройство используется детьми, необходимо следить, чтобы они не играли с ним.

#### **УКАЗАНИЯ ПО ПРИМЕНЕНИЮ**

1. Всегда вынимать шнур питания (2.1) из сети перед заполнением устройства.
2. Для удаления обогревающего устройства (2) см. (рис. В), надавить на обогревающее устройство по направлению вниз (В1), одновременно вращать против часовой стрелки (В2) и затем извлечь его (В3) из резервуара (1).
3. Заполните резервуар для воды (1) проточной водой до макс. уровня индикатора (1.1) (не более 4, 5 л).
4. Вставьте нагревательное устройство 2 в резервуар для воды 1. Убеди-

тес, что пластины (2.4) нагревательного устройства совпадают с разрезами (1.2) резервуара для воды. Вращайте его по часовой стрелке до полной остановки.

5. **ВНИМАНИЕ: во избежание повреждения увлажнителя НЕ ДОБАВЛЯЙТЕ ароматические эссенции непосредственно в резервуар для воды (1).** Их нужно добавлять в емкость для раствора (2.2) (рис. Е). Не допускайте превышения указанного уровня заполнения емкости (2.2).
6. Для подключения ночной подсветки вставьте вилку в розетку соответствующую указанному уровню напряжения (2.7).
7. Поток пара настраивается смещением заслонки пара (2.3) вперед и назад (рис. F).
8. При отсутствии воды в резервуаре ночная подсветка (2.7) отключается. Перед новой операцией выньте вилку из розетки и дайте прибору остынуть в течение 10 минут (точка 1).

**ПРИМЕЧАНИЯ:** При работе устройства возможен мягкий булькающий звук.

- **В конструкцию увлажнителя входит автоматический выключатель, отключающий устройство, когда в резервуаре нет воды или когда устройство работает «всухую».**
- **Для повторного запуска увлажнителя необходимо вынуть вилку из розетки и дать остыть устройству в течение 5 минут. Далее необходимо налить воду и произвести запуск (точка 4).**

## **ТЕХНИЧЕСКОЕ ОБСЛУЖИВАНИЕ И ЧИСТКА**

Перед чисткой необходимо вынуть шнур (2.1) из розетки и дать устройству остыть в течение 30 минут. Если устройство не будет использоваться в течение длительного времени необходимо обеспечить его хранение в коробке, в чистом и сухом месте.

**ВНИМАНИЕ:** Возможны максимальные показания шкалы сопротивления вследствие ненадлежащего технического обслуживания и чистки. Это может быть причиной сбоя ночной подсветки (2.7) даже при полном резервуаре.

### **Ежедневная чистка/ежедневное техническое обслуживание:**

- 1- Вынуть нагревательное устройство (2) вращением и подъемом вверх (рис. В).
- 2- Полностью промыть резервуар. Убедитесь, что вода выходит из отверстия (1.3) (рис. G).
- 3- Прежде чем повторно заполнить резервуар для воды, заполните и про-

мойте его большим количеством воды. Если вы не намерены использовать устройство незамедлительно, промойте его и высушите тряпкой.

**Внимание:** НЕ ИСПОЛЬЗУЙТЕ абразивные вещества или щётки. НЕ оставляйте воду в резервуаре, если устройство не работает. Это не позволит бактериям развиваться в резервуаре.

**Еженедельная чистка/еженедельное техническое обслуживание:**

- 1- Чистка увлажнителя согласно разделу «Ежедневная чистка».
- 2- Чистка нагревательного устройства. Залить в него на уровне 10 см раствор из 50% воды и 50% белого уксуса на 10 минут. Затем промыть большим количеством горячей воды (около 40 °С) (см. рис. Н).



**Окончание сезонной чистки/сезонного технического обслуживания:**

- 1- Произвести чистку согласно описанию в разделе «Еженедельная очистка».
- 2- Удалите накипь с сопротивления (2.6). Для этого нужно снять крышку нагревательного устройства (2.5) вращением против часовой стрелки (рис. I). Для удаления накипи **подойдёт обычная губка (L)**.

## ТЕХНИЧЕСКОЕ ОБСЛУЖИВАНИЕ И ЧИСТКА

НЕИСПРАВНОСТЬ	ПРИЧИНА	ПРИЧИНА
Ночная подсветка (вкл./выкл.) (2.7) не включается, увлажнитель не производит пар.	Утечка воды из резервуара.	Вставить вилку в розетку.
	Питание не поступает в розетку.	Проверить работу розетки с помощью другого устройства.
	Нет воды в резервуаре.	Залить воду в резервуар.
	Минеральные отложения на ограничителе.	Провести чистку согласно (еженедельная очистка/техническое обслуживание/чистка или техническое обслуживание в конце сезона).
	Замыкание выключателя.	Вынуть вилку из розетки и дать устройству охладиться в течение 5 минут.
Утечка воды из резервуара.	Избыточное количество воды в резервуаре.	Промыть устройство и залить воду согласно макс. уровню (1.1).

## ТЕХНИЧЕСКИЕ ДАННЫЕ

Модель:	P0413ED
Пригодно для площади до	25 m <sup>2</sup>
Номинальное напряжение	220-240V~ 50Hz 240-260W
Температурный режим работы	10 to 40 °C (50 °F - 104 °F)
Габариты (см):	27 (ширина) X 29 (глубина) X 22 (высота)
Вес (с пустым резервуаром):	1.3 кг
Ёмкость резервуара:	около 4,5 л
Работа в автономном режиме:	до 14 ч
Маркировка:	
Оценка качества:	

## СИМВОЛЫ



Изучить  
руковод-  
ство по  
эксплуата-  
ции



ВНИ-  
МАНИЕ:  
Горячий  
пар



Пере-  
менный  
ток



Согласно  
директиве  
ЕС 2006/95  
и её после-  
дующим из-  
менениям

## ЭЛЕКТРОМАГНИТНАЯ СОВМЕСТИМОСТЬ

Увлажнитель воздуха для помещений разработан согласно требованиям электромагнитной совместимости. Тем не менее, если вы считаете, что работа устройства мешает нормальной работе телевизора, радиоприёмника или иного прибора разместите устройство в другом месте, чтобы предотвратить помехи, либо подключите устройство к другой розетке.

## УТИЛИЗАЦИЯ



Настоящий символ указывает, что продукт не подлежит утилизации с остальными бытовыми отходами на территории ЕС. Во избежание возможного вреда окружающей среде или здоровью человека продукт подлежит утилизации согласно установленным правилам, в целях грамотного использования природно-сырьевых ресурсов. Для возврата использованного устройства обратитесь в специализированную компанию или к продавцу, через которого вы приобрели продукт. Это обеспечит утилизацию, безопасную для окружающей среды.

## مرطب البخار الساخن

يسعدنا شراءك أحد منتجاتنا ونود أن نشكرك على ثقتك بنا.  
يرجى ملاحظة أن مجموعة المنتجات الكاملة لشركة Flaem متاحة على الموقع [www.flaemnuova.it](http://www.flaemnuova.it).  
اقرأ هذه الإرشادات بعناية قبل استخدام الجهاز. حيث أنها توفر معلومات هامة عن الاستخدام والسلامة والصيانة الخاصة بالمرطب. احتفظ بها بعناية للرجوع إليها في المستقبل.  
يستخدم هذا الجهاز المنزلي لترطيب وتعطير البيئة المنزلية.  
استخدم الجهاز فقط للأغراض المبينة في تعليمات التشغيل هذه.  
يرجى الامتنال لتحذيرات السلامة الهامة. قم بإزالة مواد التغليف بشكل مناسب.

### المسميات

1 - خزان	يرجى الرجوع إلى صفحة التعليمات رقم 1-2
1.1 - مؤشر مستوى الحد الأقصى	
2.1 - فتحات الدخول والخروج	
3.1 - فتحة تصريف المياه	
2 - وحدة التسخين	
1.2 - كبل الطاقة	
2.2 - حاوية العطر	
3.2 - حاجز التدفق	
4.2 - زعانف الدخول والخروج	
5.2 - غطاء وحدة التسخين	
6.2 - المقاومة	
7.2 - ضوء ليلي - تشغيل/إيقاف	

### ملاحظات هامة

- ⚠️ هذا الجهاز المنزلي مخصص للاستخدام المنزلي فقط. وهو غير مخصص للاستخدام التجاري أو الصناعي ويجب عدم استخدامه بالخارج. استخدم الجهاز وفقا للتعليمات الواردة في هذا الدليل. أي استخدامات أخرى قد تسبب حريقا أو صدمة كهربائية.
- قبل استخدام المنتج لأول مرة، وبصورة دورية خلال فترة بقاءه، تحقق من سلامة هيكل الجهاز وكبل الطاقة للتأكد من عدم وجود أضرار. في حال وجود ضرر، لا تقم بتوصيل كبل الطاقة وخذ المنتج على الفور إلى أحد مراكز الخدمة المعتمدة لشركة FLAEM أو إلى الموزع الموثوق الخاص بك.
  - في حالة تلف كبل الطاقة، يجب استبداله من قبل الشركة المصنعة أو وكيل الخدمة التابع لها أو فني مؤهل بنفس القدر بهدف تجنب المخاطر.
  - تحذير: من أجل تجنب الخطر الناتج عن إعادة التعيين غير المقصود للفواصل الحرارية، يجب أن لا يتم تزويد هذا الجهاز بالطاقة من خلال جهاز تشغيل خارجي، مثل المؤقت، أو توصيله بدائرة يتم تشغيلها وإيقافها بانتظام بواسطة أداة مساعدة.
  - من أجل منع الحروق، يجب استخدام المرطب في وجود شخص بالغ يكون قد قرأ واطلع على التعليمات. لا تستخدم الجهاز بالقرب من الأطفال، والأفراد غير المتمتعين بالحكم الذاتي بدرجة كافية، والحيوانات الأليفة لمنع خطر الحروق. تنبيه: بخار ساخن!
  - يمكن استخدام هذا الجهاز من قبل أطفال تبلغ أعمارهم 8 سنوات فأكثر والأشخاص ذوي القدرات المادية والحسية والعقلية المنخفضة أو الأشخاص الذين يفتقدون إلى الخبرة والمعرفة إذا ما توفر لهم الإشراف أو التعليمات الخاصة باستخدام الجهاز بطريقة آمنة وفهم المخاطر المعنية. يجب عدم لعب الأطفال بالجهاز، كما يجب عدم إجراء تنظيف الجهاز وصيانة المستخدم من قبل الأطفال دون إشراف.

- احتفظ بمواد التعبئة والتغليف، مثل الأكياس البلاستيكية، بعيدا عن متناول الأطفال.
- لا تسحب أو تشد الجهاز عن طريق كبل الطاقة. لا تقم بلف كبل الطاقة حول الجهاز. لا تلمس كبل الطاقة بيدين مبللتين. لا تقم بتحريك وتشغيل الجهاز إذا كنت حافي القدمين.
- لا تستخدم الجهاز بالقرب من أحواض الاستحمام أو الأحواض أو حاويات المياه الكبيرة، ولا تُعرضه للرطوبة أو المطر. لا تغمر وحدة التسخين (2) بالكامل في الماء. في حالة الغمر، قم على الفور بفصل القابس ثم أزل الجهاز من الماء. لا تستخدم الجهاز مرة أخرى حتى يتم فحصه أو إصلاحه في مركز خدمة معتمد.
- لا تستخدم أبدا محولات لقيم إمدادات طاقة بخلاف المشار إليها في الجزء السفلي من الجهاز (لوحة البيانات). لا تقم بتشغيل الجهاز باستخدام تيار مباشر.
- ضع الجهاز على سطح مستو وثابت ومقاوم للماء. لا تضع الجهاز مباشرة فوق الأثاث أو السجاد أو أرضيات الباركيه. لا تُعرض الجهاز لضوء الشمس المباشر أو العوامل الجوية الخارجية. لا توجه نفث البخار مباشرة نحو الأثاث أو الجدران أو الأرضيات. لا تحرك الجهاز أو تتلاعب به أثناء التشغيل. احرص على عدم التعثر بالجهاز.
- لا تعيق أو تسد مخارج الهواء. حافظ على مداخل التهوية خالية من الغبار. تأكد من عدم سقوط أو دخول أي أشياء في الفتحات.
- الأجهزة المجهزة بخزان مياه قد تكون عرضة لتسرب المياه. قبل كل استخدام، تأكد من أن الخزان غير تالف أو متشقق.
- استخدم مياه جارية فقط.
- لا تقم بإضافة الأدوية إلى خزان الماء أو إلى حاوية العطر الفواحة. لا تقم أبدا بإضافة الزيوت العطرية إلى خزان الماء.
- يجب أن يتم تثبيت جميع أجزاء الجهاز كما هو مبين في وصف أول تشغيل للجهاز.
- قم بفصل الجهاز أثناء التزويد بالماء والتنظيف.
- انتظر الجهاز حتى يبرد وافصل القابس من المقبس قبل التنظيف أو إعادة تعبئة الخزان بالماء. تخلص من الماء المتبقي واشطف الخزان قبل إعادة التعبئة.
- تأكد من عدم وجود مياه متبقية في الجهاز وأنه جاف قبل التخزين.
- قم بشكل دوري بتنفيذ عمليات "الصيانة والتنظيف".
- تتحمل الشركة المصنعة والبائع والمستورد المسئولة عن السلامة، والموثوقية والأداء فقط (إذا: أ) تم استخدام الجهاز وفقا لتعليمات الاستخدام ب) كانت الأسلاك في مكان استخدام الجهاز متوافقة مع القوانين الحالية.
- يجب أن تتم الإصلاحات بواسطة مركز خدمة معتمد. عمليات الإصلاح غير المصرح بها تبطل وتلغي الضمان وقد تشكل خطورة كهربائية محتملة.

هذا النص خاص بالمستخدمين خارج الاتحاد الأوروبي:

- هذا الجهاز غير مخصص للاستخدام من قبل أشخاص (بما فيهم الأطفال) يعانون من إعاقات جسمانية أو حسية أو عقلية أو يفقدون إلى الخبرة و/أو المعرفة، ما لم تتم مراقبتهم أو إعطاؤهم تعليمات حول استخدام الجهاز من خلال شخص مسئول عن سلامتهم.
- يجب مراقبة الأطفال لضمان عدم عبثهم بالجهاز.



1. افصل دائما كبل الطاقة (1.2) قبل تزويد الجهاز بالماء.
  2. لإزالة وحدة التسخين (2) انظر (الشكل ب). اضغط وحدة التسخين نحو الأسفل (B1). ولف في نفس الوقت بإجاء عقارب الساعة (B2) وبعد ذلك استخرجها (B3) من الخزان (1).
  3. املا الخزان (1) بمياه جارية حتى مؤشر مستوى الحد الأقصى الموجود بالخزان (1.1) (يحد أقصى 4.5 لتر).
  4. أدخل وحدة التسخين 2 في الخزان 1.  
1.4 تأكد من أن الزعانف (4.2) في وحدة التسخين تتوافق مع الفتحات (2.1) الموجودة بالخزان.  
2.4 أدر في إجه عقارب الساعة حتى تصل إلى التوقف الكامل.
  5. خذير: لمنع الأضرار من أن تلتحق بالمرطب. لا تصب العطور الفواحة مباشرة في خزان المياه (1). صب العطور الفواحة في حاوية العطر (2.2) (الشكل هـ). احرص على منع الفيضانات. واملأ الحاوية إلى المستوى المشار إليه (2.2).
  6. قم بإدخال الفايبر في مقبس يتناسب مع جهد الجهاز من أجل تشغيل الضوء الليلي (7.2).
  7. قم بضبط تدفق البخار عن طريق تحريك [pH]. تدفق البخار (3.2) إلى الأمام وإلى الخلف (الشكل و).
  8. عندما لا يكون هناك ماء في الخزان. ينطفئ الضوء الليلي للتشغيل/الإيقاف (7.2). افصل الجهاز عن التيار وانتظر 10 دقائق حتى يبرد قبل إجراء عملية جديدة بدءاً من (النقطة 1).
- ملاحظات: أثناء التشغيل. قد تسمع صوت بقبقة خفيفة.
- يشمل المرطب أيضا مفتاح أمان يقوم بإيقاف تشغيل الوحدة عند نفاذ الماء من الخزان أو إذا كانت الوحدة تعمل جافة.
  - لإعادة تشغيل المرطب. افصل القابس وانتظر 5 دقائق حتى يبرد. قم بإعادة التعبئة بالماء وابدأ من (النقطة 4).

## الصيانة والتنظيف

قم دائما بفصل كبل الطاقة (1.2) وانتظر 30 دقيقة حتى يبرد الجهاز قبل التنظيف. للفترات الطويلة من عدم الاستخدام، قم بتخزين الجهاز، فقط عندما يكون نظيفا وجافا، داخل علبته.

تنبيه: قد يحدث وجود رواسب زائدة على المقاومة بسبب نقص أو ضعف الصيانة وعمليات التنظيف. قد يكون هذا سبب أعطال في مؤشر الضوء الليلي للتشغيل/الإيقاف (7.2) حتى عندما يكون الخزان ممتلئا.

التنظيف اليومي/الصيانة اليومية:

- 1- قم بإزالة وحدة التسخين (2) عن طريق لفها وسحبها لأعلى (الشكل ب).
  - 2- قم بتصريف الخزان بالكامل. تأكد من أن تصريف المياه من الحفرة (3.1) (الشكل ي).
  - 3- قبل إعادة تعبئة الخزان، قم بتنظيفه وشطفه عدة مرات بالماء الوفير. إذا كنت لن تستخدمه على الفور، قم بتصريف المياه وتجفيفه بقطعة قماش.
- تحذير: لا تستخدم منظفات أو فرش كاشطة. لا تترك المياه في خزان المياه في حالة عدم تشغيل الجهاز. يمنع هذا تكون البكتيريا في الخزان.

التنظيف الأسبوعي/الصيانة الأسبوعية:

- 1- على أساس أسبوعي، قم بتنظيف المرطب كما هو موضح في قسم "التنظيف اليومي".
- 2- قم بتنظيف وحدة التسخين. أدخل وحدة التسخين في 10 سم من محلول يحتوي على 50% ماء و 50% خل أبيض لمدة 10 دقائق. وأخيرا، اشطف تماما بالماء الساخن (حوالي 40 درجة مئوية) انظر (الشكل ز).

التنظيف/الصيانة في نهاية الفصل:

- 1- قم بتنظيف المرطب كما هو موضح في قسم "التنظيف الأسبوعي".
- 2- قم بإزالة الترسبات من المقاومة (6.2). عن طريق إزالة غطاء وحدة التسخين (5.2) ولفها عكس اتجاه عقارب الساعة (الشكل س). استخدام إسفنجة عادية لإزالة الترسبات (الشكل ص).

## استكشاف الأخطاء وإصلاحها

المشكلة	السبب	الحل
الضوء الليلي للتشغيل/الإيقاف (7.2) لا يقوم بتشغيل الجهاز والمرطب لا يقوم بإنتاج البخار	الجهاز غير متصل بالمقبس.	قم بإدخال القابس في المقبس.
	لا يوجد إمداد طاقة في المقبس.	تحقق من تشغيل المقبس باستخدام جهاز آخر.
	لا يوجد ماء في الخزان.	املا الخزان بالماء.
	وجود رواسب معدنية على المقاومة.	قم بإجراء التنظيف/الصيانة الأسبوعية و "في نهاية الفصل"
يتسرب الماء من الخزان	تدخل في قاطع الدائرة	افصل الجهاز وانتظر 5 دقائق حتى يبرد
	يوجد ماء زائد في الخزان	قم بتصريف الماء وصولا إلى مستوى الحد الأقصى (1.1)

## المواصفات الفنية

P0413ED

الطراز:

هذا الجهاز مناسب لمساحات تصل إلى 25 م<sup>2</sup>

الجهد الكهربائي المقدر:

درجة حرارة التشغيل:

الأبعاد (سم):

الوزن (جاف):

سعة الخزان:

الاستقلال:

العلامات:

الاعتمادات:

220-240 فولت ~50 هرتز. 240-260 وات

10 إلى 40° مئوية (50° فهرنهايت - 104° فهرنهايت)

27 (العرض) x 29 (العمق) x 22 (الارتفاع)

1.3 كجم

4.5 لتر تقريبًا

حتى 14 ساعة



## الرموز

وفقا للتوجيه 2006/95  
EC والتعديلات اللاحقة



تيار متردد



تنبيه:  
بخار ماء ساخن



اقرأ

تعليمات التشغيل



## التوافقي الكهرومغناطيسي

تم تصميم مبخر الغرف البخار لتلبية المتطلبات الموضوعه حاليا للتوافق الكهرومغناطيسي، ومع ذلك، إذا كنت تشك في أن تشغيل هذا الجهاز يتداخل مع التشغيل العادي لجهاز التلفاز أو الراديو الخاص بك أو الأجهزة الكهربائية الأخرى، حاول وضعه في مكان مختلف حتى يتوقف التدخل، أو قم بتوصيل الجهاز بمقبس طاقة مختلفة.

## التخلص من الجهاز

هذه العلامة تشير إلى أن هذا المنتج يجب ألا يُتخلص منه مع النفايات المنزلية الأخرى وذلك في جميع أنحاء دول الاتحاد الأوروبي، لمنع الإضرار المحتمل بالبيئة أو بصحة الإنسان من التخلص غير الآمن للنفايات. أعد تدوير هذا الجهاز بمسؤولية حتى تعمل على نشر ثقافة إعادة الاستخدام المستدامة للموارد. لإعادة منتجك المستعمل، يرجى اتباع نظم الاستعادة والتجميع أو اتصل بالبائع الذي اشترت منه المنتج. يمكنهم إعادة استخدام المنتج بطريقة آمنة على البيئة.



## NAWILŻACZ PAROWY

Dziękujemy za zakup naszego produktu i za zaufanie. Prosimy, aby pamiętać, że pełna gama produktów firmy Flaem dostępna jest na stronie internetowej [www.flaemnuova.it](http://www.flaemnuova.it). Przed użyciem urządzenia należy dokładnie przeczytać niniejszą instrukcję, ponieważ dostarczają ważnych informacji na temat użytkowania, bezpieczeństwa i konserwacji nawilżacza. Należy ją zachować na przyszłość w dobrym stanie. Ten artykuł gospodarstwa domowego służy do nawilżania i wypełnienia mieszkania zapachem. Urządzenia należy używać tylko do celów wskazanych w niniejszej instrukcji. Należy przestrzegać ważnych ostrzeżeń dotyczących bezpieczeństwa. Odpowiednio rozpakować.

### NOMENKLATURA

Patrz instrukcje strony 1-2

#### 1 - Zbiornik

- 1.1 - Wskaźnik MAX poziomu
- 1.2 - Szczeliny wkładania i wyjmowania
- 1.3 - Otwór spustowy wody

#### 2 - Jednostka grzejna

- 2.1 - Kabel zasilający
- 2.2 - Pojemnik na esencję
- 2.3 - Zamknięcie przepływu
- 2.4 - Żeberka wkładania i wyjmowania
- 2.5 - Osłona jednostki grzejnej
- 2.6 - Element grzejny
- 2.7 - Światełko - WŁ/WYŁ

### WAŻNE UWAGI

 To urządzenie gospodarstwa domowego jest przeznaczony wyłącznie do użytku domowego. Nie jest przeznaczone do użytku przemysłowego lub handlowego i nie może być używane na zewnątrz. Z urządzenia należy korzystać zgodnie z instrukcjami zawartymi w niniejszej instrukcji. Wszelkie inne zastosowania mogą doprowadzić do pożaru lub porażenia prądem.

- Przed użyciem produktu po raz pierwszy i okresowo w trakcie okresu jego użytkowania należy sprawdzić integralność struktury urządzenia i kabla zasilającego, aby upewnić się nie ma żadnych uszkodzeń. W razie uszkodzenia nie należy przyłączać kabla i natychmiast dostarczyć produkt do autoryzowanego centrum serwisowego FLAEM lub do zaufanego sprzedawcy.
- Jeśli przewód zasilający jest uszkodzony, powinien zostać wymienio-

ny przez producenta lub jego serwis albo wykwalifikowaną osobę w celu uniknięcia zagrożenia.

- **PRZESTROGA:** W celu uniknięcia zagrożenia z powodu przypadkowego cięcia termicznego, to urządzenie nie powinno być zasilane za pośrednictwem zewnętrznego urządzenia przełączającego, jak regulator czasowy lub przyłączane do obwodu, który jest regularnie włączany i wyłączany przez inne urządzenie.
- W celu uniknięcia poparzeń, używać nawilżacza w obecności osoby dorosłej, która przeczytała i zapoznała się z instrukcją. Nie używać w pobliżu dzieci, osób, które nie są samowystarczalne i zwierząt, aby zapobiec ryzyku poparzenia. **UWAGA: GORAÇA PARA!**
- To urządzenie może być używane przez dzieci w wieku od 8 lat i powyżej oraz osoby o ograniczonej sprawności fizycznej, sensorycznej czy umysłowej lub przy braku doświadczenia i wiedzy, jeśli są odpowiednio nadzorowane lub przekazano im instrukcje użytkowania urządzenia w sposób bezpieczny i zrozumieli związane z tym zagrożenia. Dzieci nie powinny bawić się urządzeniem. Urządzenia nie powinny czyścić ani konserwować dzieci bez nadzoru.
- Części opakowania, jak woreczki z tworzywa sztucznego, należy przechowywać w miejscu niedostępnym dla dzieci.
- Nie należy przeciągać urządzenia, trzymając za kabel zasilający ani za niego ciągnąć. Nie należy okręcać kabla zasilającego wokół urządzenia. Nie należy dotykać kabla zasilającego mokrymi dłońmi. Nie należy przesuwac ani włączac urządzenia, będąc na boso.
- Nie należy używać urządzenia w pobliżu wanny, umywalki, dużych zbiorników wodnych, ani wystawiać go na działanie wilgoci lub deszczu. Nie należy w pełni zanurzać jednostki grzejnej (2) w wodzie. W przypadku zanurzenia należy natychmiast odłączyć wtyczkę, a następnie wyjąć urządzenie z wody. Nie należy go ponownie używać, dopóki nie zostanie sprawdzone lub naprawione w autoryzowanym centrum serwisowym.
- Nigdy nie należy używać reduktorów do wartości zasilania innych, niż podano w dolnej części urządzenia (płytki danych). Nie należy zasilać urządzenia prądem stałym (DC).
- Urządzenie należy ustawić na płaskiej, stabilnej i wodoodpornej powierzchni. Nie należy umieszczać go bezpośrednio na meblach, dywanach lub parkiecie. Nie należy wystawiać urządzenia na bezpośrednie działanie promieni słonecznych lub zewnętrznych czynników

atmosferycznych. Nie należy kierować strumienia pary bezpośrednio na meble, ściany i podłogi. Nie należy przenosić ani przesuwania urządzenia, gdy jest uruchomione. Należy zwrócić uwagę, aby się o nie nie potknąć.

- Nie należy zasłaniać ani blokować otworów wentylacyjnych. Zachować czystość wlotów wentylacyjnych (czyścić je z kurzu). Upewnić się, że żaden przedmiot nie wpadnie do otworów wentylacyjnych ani nie zostanie do nich włożony.
- Urządzenie wyposażone w zbiornik na wodę może być przedmiotem przecieków wody. Przed każdym użyciem należy się upewnić, że zbiornik nie jest uszkodzony lub pęknięty.
- Należy używać wyłącznie BIEŻĄCEJ WODY
- Nie należy dodawać leków do zbiornika na wodę lub pojemnika na esencje. Nigdy nie należy dodawać olejków eterycznych do zbiornika na wodę.
- Wszystkie części urządzenia powinny być zainstalowane zgodnie ze wskazaniami w opisie pierwszego uruchomienia.
- Przed czyszczeniem i napełnianiem należy odłączyć urządzenie.
- Przed czyszczeniem i napełnianiem należy poczekać, aż urządzenie ostygnie i wyjąć wtyczkę z gniazdka. Wyrzucić resztki wody i wypłukać zbiornik przed ponownym napełnieniem.
- Przed przechowaniem należy się upewnić, że w urządzeniu nie ma wody i że jest suche.
- Okresowo należy wykonywać czynności "Konserwacji i Czyszczenia".
- Producent, Sprzedawca i Importer ponoszą odpowiedzialność za bezpieczeństwo, niezawodność i wydajność tylko w przypadku, gdy: a) urządzenie jest używane zgodnie z instrukcją obsługi, b) instalacja elektryczna w miejscu korzystania z urządzenia jest zgodna z obowiązującymi przepisami.
- Naprawy powinny być przeprowadzane wyłącznie autoryzowane centra serwisowe. Nieautoryzowane naprawy unieważniają gwarancję i mogą stanowić potencjalne zagrożenie porażeniem.

Tekst ten przeznaczony jest dla użytkowników spoza Unii Europejskiej:

- To urządzenie nie jest przeznaczone do użytku przez osoby (w tym dzieci) o obniżonej sprawności fizycznej, sensorycznej lub umysłowej, lub nieposiadających doświadczenia i/lub wiedzy, chyba że będą one nadzorowane lub otrzymali instrukcje na temat korzystania z urządzenia od osoby odpowiedzialnej za ich bezpieczeństwo.

- Dzieci powinny być nadzorowane, aby mieć pewność, że nie bawią się urządzeniem.

## INSTRUKCJE UŻYCIA

1. Przed napełnianiem urządzenia należy zawsze odłączyć kabel zasilający (2.1).
  2. Aby usunąć zespół grzewczy zobacz (fig.B), naciśnij zespół grzewczy do dołu(B1) jednocześnie obracaj w lewo (B2) a następnie wyciągnij (B3) ze zbiornika.(1)
  3. Zbiornik (1) napełnić bieżącą wodą do wskaźnika maksymalnego poziomu na zbiorniku (1.1) (maks. 4, 5 litra).
  4. Włożyć jednostkę grzejną 2 do zbiornika 1.
    - 4.1 Upewnić się, że żeberka (2.4) na jednostce grzejnej są dopasowane do szczelin (1.2) na zbiorniku.
    - 4.2 Kręcić w prawo aż do całkowitego zatrzymania.
  5. **OSTRZEŻENIE: aby zapobiec uszkodzeniu nawilżacza NIE NALEŻY WLEWAĆ esencji bezpośrednio do zbiornika na wodę (1).** Esencję należy wlać do pojemnika na esencje (2.2) (Rys. E). Należy uważać, aby nie przelać i aby napełnić pojemnik do wskazanego poziomu (2.2).
  6. Wtyczkę włożyć do gniazdka odpowiedniego dla napięcia urządzenia, aby włączyć światelko (2.7).
  7. Wyregulować strumień pary, poruszając regulatorem przepływu (2.3) do przodu i do tyłu (Rys. F).
  8. Gdy w zbiorniku nie ma już wody, światelko WŁ/WYŁ (2.7) zgaśnie. Wyjąć wtyczkę z gniazdka i poczekać 10 minut na ostygnięcie przed wykonaniem nowej czynności (od punktu 1).
- UWAGI: Podczas pracy można usłyszeć delikatny dźwięk bulgotania.
- **Na nawilżaczu znajduje się również wyłącznik bezpieczeństwa, który wyłącza jednostkę, gdy w zbiorniku skończy się woda lub gdy jednostka pracuje na sucho.**
  - **Aby ponownie uruchomić nawilżacz należy odłączyć wtyczkę i odczekać 5 minut, aż ostygnie. Napełnić wodą i ponownie uruchomić (od punktu 4).**

## KONSERWACJA I CZYSZCZENIE

Przed przystąpieniem do czyszczenia należy zawsze odłączyć kabel zasilający (2.1) i poczekać 30 minut na ostygnięcie urządzenia. Przed długotrwałym składowaniem i schowaniem do jego opakowania urządzenie powinno być wyczyszczone i suche.

**UWAGA: Nadmierny kamień na elemencie grzejnym jest spowodowany brakiem czynności konserwacji i czyszczenia. może to spowodować nieprawidłowości w działaniu WŁ/WYŁ światelka (2.7) nawet wtedy, gdy zbiornik jest pusty.**

### **Codziennie czyszczenie/konserwacja:**

- 1-Wyjąć jednostkę grzejną (2), kręcąc nią i ciągnąc do góry (Rys. B).
- 2-Dobrze osuszyć zbiornik. Upewnić się że woda wypływa z otworu (1.3) (Rys. G).
- 3-Przed ponownym napełnieniem zbiornika należy go wyczyścić i kilka razy obficie wypłukać wodą. Jeśli nie użyje się go od razu, należy je opróżnić i wytrzeć do sucha szmatką.

**Uwaga! NIE NALEŻY używać agresywnych detergentów lub szczotek. NIE NALEŻY pozostawiać wody w zbiorniku, gdy urządzenie nie pracuje. Zapobiega to powstawaniu bakterii w zbiorniku.**

### **Cotygodniowe czyszczenie/konserwacja:**

- 1-Raz w tygodniu należy wyczyścić nawilżacz zgodnie z opisem w części "Codziennie czyszczenie".
- 2-Wyczyścić jednostkę grzejną. Zanurzyć jednostkę grzejną w 10 cm roztworu zawierającego 50% wody i 50% białego octu na 10 minut. Na koniec przemyć obficie gorącą wodą (około 40 °C), patrz (Rys. H).

### **Koniec sezonu czyszczenie/konserwacja:**

- 1-Wyczyścić nawilżacz zgodnie z opisem "Cotygodniowe czyszczenie".
- 2-Usunąć kamień z elementu grzejnego (2.6), w tym celu zdjąć osłonę jednostki grzejnej (2.5), kręcąc nią w lewo (Rys. I). Użyć zwykłej gąbki do usunięcia kamienia (Rys. L).



## ROZWIĄZYWANIE PROBLEMÓW

PROBLEM	PRZYCZYNA	ROZWIĄZANIE
Światło WŁ/WYŁ (2.7) nie włącza się i nawilżacz nie wytwarza pary.	Urządzenie nie jest przyłączone do gniazdka.	Włożyć wtyczkę do gniazdka.
	Do gniazdka nie dopływa prąd.	Sprawdzić działanie gniazdka za pomocą innego urządzenia.
	W zbiorniku nie ma wody.	Napełnić zbiornik wodą.
	Osad mineralny na elemencie grzejnym.	Wykonać czyszczenie/konserwację cotygodniową i "koniec sezonu".
	Aktywacja wyłącznika automatycznego.	Wyjąć wtyczkę i poczekać 5 minut na ostygnięcie.
Ze zbiornika wycieka woda.	W zbiorniku jest za dużo wody.	Odlać wodę do poziomu MAX (1.1).

## SPECYFIKACJA TECHNICZNA

Model: P0413ED  
 Urządzenie nadaje się do pomieszczeń do 25 m<sup>2</sup>  
 Napięcie znamionowe: 220-240V~ 50Hz 240-260W  
 Temperatura pracy: 10 do 40 °C (50 °F - 104 °F)  
 Wymiary (cm): 27 (SZ) x 29 (GŁ) x 22 (WYS)  
 Masa (na sucho): 1,3 kg  
 Pojemność zbiornika: ok. 4,5 litra  
 Czas pracy: do 14 godzin

Oznakowanie:



Atesty:



## SYMBOLE



Należy przeczytać instrukcję obsługi



**PRZE-STROGA:**  
Gorąca para wodna



Prąd zmienny



Zgodnie z dyrektywą 2006/95 WE z późniejszymi zmianami

## KOMPATYBILNOŚĆ ELEKTROMAGNETYCZNA:

Pokojowy waporyzator parowy jest zaprojektowany w celu spełnienia wymogów ustalonych dla kompatybilności elektromagnetycznej. Jeśli wystąpi podejrzenie, że działanie tego urządzenia zakłóca normalne funkcjonowanie telewizora, radia lub innego urządzenia elektrycznego, należy przenieść go w inne miejsce, dopóki zakłócenia nie ustaną lub przyłączyć urządzenie do innego gniazdka.

## UTYLIZACJA

 Oznaczenie to wskazuje, że tego produktu nie należy wyrzucać razem z innymi odpadami gospodarstwa domowego w całej UE. Aby uniknąć szkodliwego wpływu na środowisko naturalne i zdrowie ludzi wskutek niekontrolowanego usuwania odpadów, urządzenie należy poddać recyklingowi w celu promowania ponownego użycia zasobów materialnych. Aby zwrócić zużyte urządzenie, należy skorzystać z systemu zwrotu i zbiórki lub skontaktować się z punktem sprzedaży detalicznej, w którym produkt został zakupiony. Mogą oni przyjąć ten produkt celem recyklingu bezpiecznego dla środowiska.

## SICAK BUHAR NEMLENDİRİCİ

Ürünümüzü aldığınız için memnunuz ve bize güvendiğiniz için teşekkür ederiz. Flaem ürünlerinin tüm çeşitleri [www.flaemnuova.it](http://www.flaemnuova.it) websitesinde mevcuttur. Nemlendiricinin kullanım, güvenlik ve bakımıyla ilgili önemli bilgiler sağladıkları için, cihazı kullanmadan önce dikkatlice talimatları okuyun. Heride danışmak için dikkatlice muhafaza edin.

Evle ilgili bu cihaz ev ortamını nemlendirmek ve güzel kokutmak için kullanılır. Cihazı, yalnızca bu talimatlarda belirtilen amaçlar için kullanın. Önemli güvenlik uyarılarına uyun. Paketi uygun şekilde çıkarın.

### TERİMLER

1-2 Talimatlar sayfasına bakın

#### 1 - Hazne

- 1.1 - MAKS. seviye göstergesi
- 1.2 - GİRİŞ-ÇIKIŞ aralıkları
- 1.3 - Su boşaltma deliği

#### 2 - Isıtma ünitesi

- 2.1 - Güç kablosu
- 2.2 - Esans kutusu
- 2.3 - Akış kapağı
- 2.4 - GİRİŞ-ÇIKIŞ yüzgeçleri
- 2.5 - Isıtma ünitesi kapağı
- 2.6 - Rezistans
- 2.7 - Gece lambası - ON/OFF

### ÖNEMLİ NOTLAR

 Bu evle ilgili cihaz YALNIZCA evsel kullanım amaçlıdır. Ticari veya endüstriyel kullanım amaçlı değildir ve açık havada kullanılmamalıdır. Cihazı, bu kılavuzda bulunan talimatlarla uyumlu olarak kullanın. Diğer her türlü kullanım yangına veya elektrik çarpmasına sebep olabilir.

- Cihazı ilk kez kullanmadan önce, ve ömrü boyunca periyodik olarak, hiç bir hasar olmadığından emin olmak için cihaz yapısı ve güç kablosu sağlamlığını kontrol edin. Hasar olması durumunda, prize takmayın ve hemen ürünü, yetkili FLAEM servisine veya güvendiğiniz bir bayiye götürün.
- Eğer güç kordonu hasarlıysa, zarar vermektan kaçınmak için imalatçı veya servisi veya benzer şekilde yetkili kişi tarafından değiştirilmelidir.
- DİKKAT: Isıl kesilmenin yanlışlıkla resetlenmesinden kaynaklanan zarar önlemek için, bu aygıt zamanlayıcı gibi dış devre cihazıyla donatılmamıştır, veya düzenli olarak açılıp kapanan devreye bağlı değildir.
- Yanmaları önlemek için, talimatları okumuş ve bilen bir yetişkinin varlığında nemlendiriciyi kullanın. Yanma risklerini önlemek için, çocukların,

kendine yetemeyen kişilerin, ve evcil hayvanların yanında kullanmayın.  
**DİKKAT: SICAK BUHAR!**

- Bu aygıt, eğer aygıtın güvenli bir şekilde kullanımıyla ilgili deneyim ve eğitim verilmişse ve ilgili zararlar anlaşılmışsa, 8 yaşından büyük çocuklar ve kısıtlı fiziksel, duyuşsal ve zihinsel yeteneđi veya deneyimi ve bilgisi olmayan kişiler tarafından kullanılabilir. Çocuklar aygıt ile oynamamalıdır, temizlik ve bakım denetim olmadan çocuklar tarafından yapılmamalıdır.
- Plastik torba gibi paketleme malzemesini çocuklardan uzak tutun.
- Cihazı güç kablosu ile sürüklemeyin ve çekmeyin. Güç kablosunu cihazın etrafına sarmayın. Islak ellerle güç kablosuna dokunmayın. Çıplak ayakla cihazı hareket ettirmeyin cihazı devreye sokmayın.
- Cihazı, küvet, lavabo, geniş su kapları yanında kullanmayın, veya neme ve yağmura maruz bırakmayın. Isıtma ünitesini (2) tamamen suya batırmayın. Batırma durumunda, anında fişini çekin ve sonra cihazı sudan çıkartın. Yetkili servis merkezinde incelenip tamir olana kadar tekrar kullanmayın.
- Güç kaynađı deđerleri için cihazın altında belirtilenlerden (veri plakası) farklı adaptörleri asla kullanmayın. Direkt akım (DA) ile cihaza güç vermeyin.
- Cihazı, düz, sabit, ve suya dayanıklı bir yüzeye yerleştirin. Direkt olarak mobilya üzerine, halıya veya parkeye yerleştirmeyin. Cihazı, direkt güneş ışığına veya dış atmosfer etkenlerine maruz bırakmayın. Buharı mobilyaya, duvarlara veya zemine karşı direkt olarak yönlendirmeyin. Cihazı çalışırken hareket ettirmeyin. Takılıp düşmemek için dikkat edin.
- Havalandırma deliklerini tıkamayın veya kapatmayın. Havalandırma ağızlarını tozdan koruyun. Hiç bir nesnenin deliklere düşmediđinden veya takılı olmadığından emin olun.
- Su haznesiyle donatılan cihazlarda su sızıntıları meydana gelebilir. Her kullanımdan önce, haznenin hasarlı ve çatlak olmadığından emin olun.
- Yalnızca ÇEŞME SUYU kullanın.
- Su haznesine veya aromalı esans kutusuna ilaçlar eklemeyin. Su haznesine asla aromalı yağlar eklemeyin.
- Cihazın tüm parçaları, ilk başlatma açıklamasında belirtildiđi gibi kurulmalıdır.
- Doldurma ve temizleme sırasında aygıtın fişini çekin.
- Temizleme işlemi ve hazneyi suyla doldurmadan önce aletin sođuması için bekleyin ve fişini prizden çıkartın. Hazneyi yeniden doldurmadan önce artık suyu boşaltın ve durulayın.
- Saklamadan önce, cihazda su kalmadığından ve tamamen kuru oldu-

ğundan emin olun.

- Periyodik olarak "Bakım ve Temizlik" işlemlerini gerçekleştirin.
- İmalatçı, Satıcı ve İthalatçı, güvenlik, emniyet ve performanstan yalnızca: a) cihaz kullanım talimatlarına uygun şekilde kullanılıyorsa b) cihazın kullanıldığı elektrik şebekesi mevcut yasalarla uyumluysa, sorumlu tutulabilir.
- Tamirler yetkili servis merkezi tarafından yapılmalıdır. İzinsiz tamirler garantiyi geçersiz kılar ve düşürür ve potansiyel bir elektrik riskine sebep olabilir.

Bu metin, Avrupa Birliği haricindeki kullanıcılar için amaçlanmıştır:

- Bu cihaz, güvenlikleri için sorumlu bir kişi tarafından gözetim altında tutulmadıkça ve cihazın kullanımına dair talimatlar almadıkça, fiziksel, duyuşsal ve zihin özürü veya deneyim ve/veya bilgi eksikliği olan kişiler (çocuklar dahil) tarafından kullanılması için tasarlanmamıştır.
- Çocukların cihazla oynamadıklarından emin olmak için izlenmelidirler.

#### KULLANIM TALİMATLARI

1. Cihazı doldurmadan önce güç kablosunu (2.1) her zaman devre dışı bırakın.
2. Isıtma ünitesini (2) çıkarmak için bakınız (şek. B), ısıtma ünitesine aşağı doğru (B1) basınız, eş zamanlı olarak saat tersi yönünde (B2) çevirin ve sonunda haznedeki (1) çıkartın (B3).
3. Hazneyi (1) musluk suyu ile haznedeki Maksimum seviye göstergesine (1.1) kadar doldurun (Maks. 4.5 litre).
4. Isıtma ünitesini 2 hazneye 1 takın.
  - 4.1 Isıtma ünitesindeki yüzgeçlerin (2.4) haznedeki aralıklarla (1.2) uyumlu olduğundan emin olun.
  - 4.2 Tam durana kadar saat yönünde çevirin.
5. **UYARI: nemlendiriciye zarar gelmesini önlemek amacıyla, su haznesine direkt olarak aromalı esanslar KOYMAYIN.** Aromalı esansları esans kutusuna (2.2) koyun (şek. E). Taşmasını önlemek için dikakt edin, ve kutuyu belirtilen seviyeye kadar doldurun (2.2).
6. Gece lambasını devreye sokmak için fişi cihaz voltajına uyumlu prize takın (2.7).
7. Buhar akış kapağını (2.3) ileri ve geri doğru hareket ettirerek buhar akışını ayarlayın (şek. F).
8. Haznede su olmadığında, ON/OFF gece lamlası söner. Prizden çıkarın ve (madde 1)'den yeni bir kullanıma başlamadan önce soğuması için 10 dakika bekleyin.

NOTLAR: İşlem sırasında, hafif bir fokurdama sesi duyabilirsiniz.

- Nemlendirici, haznede su bitmişse veya ünite boş kullanımdaysa üniteyi devre dışı bırakan bir güvenlik şalteri bulundurulur.
- Nemlendiriciyi yeniden başlatmak için, fişi çıkartın ve soğuması için 5 dakika bekleyin. Su ile doldurun ve (madde 4)'ten yeniden başlayın.

## BAKIM VE TEMİZLİK

Temizlikten önce, her zaman güç kablosunu (2.1) devre dışı bırakın ve cihazın soğuması için 30 dakika bekleyin. Uzun süreli kullanılmama durumunda, cihazı temiz ve kuruysa, kutusu içinde saklayın.

**DİKKAT: Aşırı tortu, yapılmayan veya yetersiz yapılan bakım ve temizlik işlemlerinden dolayı rezistans üzerinde bulunabilir. Bu, hazne dolu olsa bile, ON/OFF gece lambasında arızalara neden olabilir.**

Günlük temizlik/bakım:

**1-Isıtma ünitesini (2) döndürerek ve yukarı çekerek çıkartın (Şek. B).**

2-Hazneyi tamamen boşaltın. Suyun delikten (1.3) aktığından emin olun (Şek. G)

3-Hazneyi yeniden doldurmadan önce, bir kaç kez bol su ile yıkayın ve durulayın. Eğer hemen kullanmıyorsanız, suyu boşaltın ve bir bez ile durulayın.

**Dikkat: Aşındırıcı detejanlar veya fırçalar KULLANMAYIN. Cihaz çalışmıyorsa su haznesinde su BIRAKMAYIN. Bu haznede bakteri oluşumunu önler.**

### Haftalık temizlik ve bakım:

1-Nemlendiriciyi haftalık olarak, "Günlük temizleme"de tarif edildiği gibi temizleyin.

2-Isıtma ünitesini temizleyin. Isıtma ünitesini 50% su ve 50% beyaz sirke içeren 10 cmlik çözeltiye 10 dakikalığına batırın. Son olarak bol şekilde sıcak su ile durulayın (yaklaşık 40 °C) bakınız (Şek. H).

### Mevsim sonu temizliği/bakımı:

1-Nemlendiriciyi "Haftalık temizleme"de tarif edildiği gibi temizleyin.

2-Rezistansın (2.6) kirecini temizleyin, ısıtma ünitesinin kapağını çıkararak (2.5) saatin tersi yönünde çevirerek (şek. I). Tortuyu temizlemek için normal bir sünger kullanın (şek. L).

## SORUN GİDERME

PROBLEM	SEBEP	ÇÖZÜM
ON/OFF gece lambası (2.7) devreye girmez ve nemlendirici buhar üretmez.	Cihaz prize bağlı değildir.	Fişi prize takın.
	Prize güç sağlanmıyor.	Başka bir cihaz ile prizin kullanımını kontrol edin.
	Haznede su yok.	Hazneyi su ile doldur.
	Rezistansta mineral birikme varlığı.	Haftalık ve "mevsim sonu" temizliği/bakımı yapın.
Hazneden su sızıyor.	Şalter müdahalesi.	Prizden çıkarın ve soğuması için 5 dakika bekleyin.
	Haznede aşırı su.	Su tahliye edin ve MAKS. seviyeye düşürün (1.1).

## TEKNİK ÖZELLİKLER

Model:	P0413ED
Bu cihaz 25 m'ye kadar olan alanlar için uygundur. <sup>2</sup>	
Beyan gerilimi:	220-240V~ 50Hz 240-260W
Kullanım ısısı:	10 °C' den 40 °C' ye (50 °F - 104 °F)
Boyutlar (cm):	27 (A) x 29 (B) x 22 (Y)
Ağırlık (boş)	1.3 Kg
Hazne kapasitesi:	yaklaşık 4.5 litre
Otonom: 14 saate kadar	

İşaret:



Onaylar:



## SEMBOLLER



Kullanım talimatlarını okuyun



**DİKKAT:**  
Sıcak su buharı



Alternatif akım



2006/95 EC direktifi ve sonraki değişikliklerle uyumludur

## ELEKTROMANYETİK UYUMLULUK:

Oda Buhar Cihazı, elektromanyetik uyumluluk için kurulan gereklilikleri karşılamak için tasarlanmıştır. Yine de, bu aygıtın kullanımının televizyon seti, radyo ve diğer elektrik aygıtlarının normal kullanımıyla karıştığından şüpheleniyorsanız, parazit durana kadar farklı bir pozisyona koymayı deneyin, veya aygıtı farklı bir elektrik prizine bağlayın.

## YOK ETMEK



Bu işaret bu ürünün, AB'de diğer evsel atıklarla birlikte yok edilmesini belirtir. Kontrol edilmeyen atıkların yok edilmesinden kaynaklanan çevreye veya insan sağlığına gelebilecek muhtemel zararı önlemek için, malzeme kaynaklarının sürdürülebilir yeniden kullanımını desteklemek için duyarlı şekilde geri dönüşüm yapın. Kullanılmış cihazı iade etmek için, geri dönüşüm ve toplama sistemlerini kullanın veya ürünün alındığı bayiyle iletişime geçin. Güvenli geri dönüşüm için bu ürünü alabilirler.



## 热-蒸汽加湿器

我们很高兴您购买我们的产品，并我们感谢您对我们的信任。

请注意在[www.flaeemuova.it](http://www.flaeemuova.it)网站可看Flaem的全系列产品。

使用设备前仔细阅读这些说明，因为它们提供加湿器的使用，安全和维护的重要信息。妥善保管以供将来参考。该家用装置用于加湿和香薰家居环境。使用该设备仅用于这些说明指定的用途。遵循重要安全警告。适当地除去包装。

### 命名

参考说明 1-2 页面

#### 1 - 水箱

- 1.1 - 最高液位
- 1.2 - IN-OUT 槽
- 1.3 - 水排水孔

#### 2 - 加热装置

- 2.1 - 电源线
- 2.2 - 香精容器
- 2.3 - 滑动挡板
- 2.4 - IN-OUT 定位片
- 2.5 - 沸水舱密封盖
- 2.6 - 发热体
- 2.7 - 夜间灯 - ON/OFF

### 重要通知

**!** 该家用设备仅用于家庭使用。不适用于商业或工业用途，而且不得用于室外。符合本手册中的说明使用该设备。任何其他用途可能会产生火灾或触电。

- 首次使用该产品，并在其使用寿命期间，请定期检查装置结构和电源线的完整性，以确保没有损坏。在损坏的情况下，不要插上电源线并立即把产品交给FLAEM授权维修服务中心或您信赖的经销商。
- 如果电源线损坏，必须由制造商或其服务代理或类似的合格人员替换，以避免危险。
- 注意事项:为了避免由于热断开无意重置的危险，不得通过外部开关装置为此设备供电，诸如定时器，或连接到定期打开和关闭的电路装置。
- 为了防止烫伤，在有已经阅读并熟悉说明的成人到场时使用加湿器。使用时不要靠近孩子，无法自理的个人，和宠物使用，以避免烧伤的危险。注意：热蒸汽！
- 此产品可给8岁及8岁以上的儿童、肢体残缺、感官或精神上有缺陷者、或缺乏经验及知识者，他们在被监督或指导下，充分了解本设备的操作方式及不正当操作可能导致的风险，才可使用本设备；切勿让儿童玩耍本设备，在无监督的情况下不得让儿童清洗及维护。
- 将包装材料，如塑料袋，放在儿童接触不到的地方。
- 请勿用电源线拖动或拉设备。请勿用电源线缠绕设备。请勿用湿手触

摸电源线。如果您是赤脚，请勿移动和切换设备。

- 请勿在浴缸、水槽、大型水容器附近使用该设备，或将其曝露于潮湿或雨水。请勿将加热装置 ② 完全浸入水中。在浸泡的情况下，请立即拔下插头，然后从水中取出设备。直到授权维修服务中心检查或维修后，才可再使用。
- 切勿将适配器用于比设备的底部(铭牌数据)所示不同其他的电源值。请勿用直流电供电设备(DC)。
- 将设备放在平坦，稳定，防水表面。请勿直接将其放置在家具，地毯，或实木复合地板上。请勿将设备暴露在阳光直射或外部天气因素下。请勿直接将蒸汽直接对家具，墙壁，或地板喷射。当设备运行时，请勿移动或操纵它。 注意不要被绊倒。
- 不要妨碍或阻塞通风孔。防止通风口进入灰尘。确保没有物体落下或插入通风口。
- 配有水箱的设备可能容易漏水。每次使用前，请确保水箱没有损坏或破裂。
- 只能使用自来水
- 不要往水箱或香精容器加药。绝对不要将芳香精油添加到水箱。
- 必须按照第一次启动描述所示安装设备的所有部件。
- 填充和清洗过程中拔出电源线。
- 在清洁和填充水箱之前，等待设备冷却并从插座断开插头。填充水箱前，倒掉残留的水并冲洗。
- 在储存之前确保设备中没有残余的水，并且是完全干的。
- 定期进行“维护和清洁”操作。
- 制造商，卖方和进口商应对安全，可靠性和性能负责只有：a) 该设备符合本说明书的使用，b) 该设备正在使用的电线符合现行法律。
- 必须由授权维修服务中心进行修理。未经授权维修无效和保修失效且可能带来潜在的电气风险。

本文适用于欧盟以外的用户：

- 该设备不适用(包括儿童)肢体残缺，感官或精神上有缺陷或缺乏经验和/或知识者，除非他们被监控或他们已经收到关于使用该设备指导由负责人负责他们的安全。
- 必须监控儿童，以确保他们不玩耍设备。

## 使用说明

1. 加满设备之前务必断开电源线(2.1)。
2. 转动后向上取出加热装置 ② (图B)。
3. 用自来水加满水箱 ① 到水箱上(1.1)最高液位(最多 4.5升)。
4. 将加热装置 ② 插入水箱 ①。
  - 4.1 确保加热装置上的定位片(2.4)和水箱上的槽(1.2)相对应。
  - 4.2 顺时针旋转，直到其完全停止。
5. 警告：为了防止损坏加湿器，不要直接将芳香精油倒入水箱(1)。将芳香精油倒入香精容器(2.2)(图. E)。要注意防止流出，并填充容器达到指定的水位(2.2)。
6. 将插头插入对应于该设备电压的插座，以接通夜灯(2.7)。
7. 通过移动蒸汽滑动挡板向前和向后(图 F)调节流量(2.3)。
8. 当水箱没水时，ON/OFF夜灯(2.7)关闭。从(第1点)执行新的操作之前，将插头从插座拔下，并等待10分钟让它冷却下来。

注释：在操作过程中，您可能会听到一个轻微的冒泡声音。

- 加湿器还包括安全开关，当水箱没水时，它会关闭装置。
- 要重新启动加湿器，拔下插头，并等待5分钟让它冷却下来。加满水，然后从(第4点)重新启动。

## 维护和清洁

在清洁前，务必断开电源线(2.1)，并等待30分钟让设备冷却下来。长期不使用时，必须清洁和干燥后，将设备储存盒子里面。

注意:由于缺乏或不良维护和清洁操作在发热体上可能会有很多的水垢。这可能会导致夜灯开/关(2.7)故障，即使水箱是满的。

日常清洁/维护:

- 1- 转动及向上取出加热装置 ② (图B)。
- 2- 完全排空水箱。确保水从孔(1.3)排出(图G)。
- 3- 在填充水箱前，清洁并用大量的水冲洗几次。如果不立即使用，需排水和用布擦干。

注意:切勿使用研磨清洁剂或刷子。当该设备不运行时，请勿在水箱存水。这可以防止水箱中滋生细菌。

每周清洁/维护:

- 1- 在每周基础上，参照“日常清洁”中所述清洁加湿器。
- 2- 清洁加热装置。将加热装置浸入高度10厘米含有50%的水和50%的白醋溶液中，时间为10分钟。最后，用大量热水冲洗(大约 40℃度) 参见(图. H)。

季节结束清洗/维护:

- 1- 参照“每周清洁”中描述清洁加湿器。
- 2- 逆时针旋转(图I)移除沸水舱密封盖(2.5)使用普通海绵除去发热体上的水垢(2.6)。(图L)。

## 故障排除

问题	原因	解决方法
夜灯ON/OFF(2.7)打开故障和加湿器不能产生蒸汽	设备没有连接到插座。	插头插入插座。
	无电源到插座。	用另一设备检查插座的操作。
	水箱里没水。	用水填满水箱。
	发热体上有矿物质存在。	进行每周和“季节结束”清洁/维护
	过热自动断电	拔下插头并等待5分钟让它冷却
水箱漏水	水箱里水太满	排水和降低水至最高水位(1.1)

## 技术规格

型号: P0413ED  
该设备适用于可达25平方米空间  
额定电压: 220-240V~50Hz 240-260W  
工作温度: 10至40℃摄氏度 (50° 华氏 - 104° 华氏)  
尺寸 (cm): 27 (宽) x 29 (深) x 22 (高)  
重量 (干): 1.3Kg  
水箱容量: 约4.5升  
持续时间: 至14小时  
标记:   
认证: 

## 符号



阅读  
操作说明



注意事项:  
热水蒸汽



交流电



按照2006/95EC  
指令以及后续的  
修改

## 电磁兼容性:

室内的蒸汽汽化器的设计符合当前的电磁兼容性规定的要求。但是，如果您怀疑该设备的操作干扰电视机，收音机或其它电器的正常操作，尝试将其放置在一个不同的位置，直到干扰停止，或将设备连接到不同的电源插座。

## 处置



此标志表示整个欧盟对该产品不应该与其他生活垃圾处理。为了防止非受控废物处置对环境或人体健康可能的伤害，负责任地回收它以促进材料资源的可持续再利用。请使用回收系统或联系购买该产品地点的零售商，交回您使用的设备。为了环境安全他们可以回收该产品。

## HUMIDIFICADOR DE VAPOR QUENTE

Estamos satisfeitos que tenha adquirido o nosso produto e obrigado pela confiança em nós depositada. Por favor, notar que a gama completa do produtos Flaem está disponível no website [www.flaemnuova.it](http://www.flaemnuova.it). Leia estas instruções atentamente antes de usar o aparelho pois oferecem importantes informações sobre o uso, segurança e manutenção do humidificador. Guardar cuidadosamente para futuras consultas. Este aparelho doméstico é usado para humidificar e perfumar um ambiente doméstico. Usar o aparelho apenas para as funções indicadas nestas instruções. Respeitar os importantes avisos de segurança. Remover adequadamente o pacote.

### NOMENCLATURA

Consultar as instruções de página 1-2

- |                                |                                       |
|--------------------------------|---------------------------------------|
| 1 - Tanque                     | 2 - Unidade de aquecimento            |
| 1.1 - Indicador de Nível MÁX   | 2.1 - Cabo de alimentação             |
| 1.2 - Aberturas DENTRO-FORA    | 2.2 - Contentor de aroma              |
| 1.3 - Furo de drenagem de água | 2.3 - Obturador de fluxo              |
|                                | 2.3 - Alhetas DENTRO-FORA             |
|                                | 2.5 - Tampa da unidade de aquecimento |
|                                | 2.6 - Resistência                     |
|                                | 2.7 - Luz noturna - ON/OFF            |

### AVISOS IMPORTANTES

 Este aparelho doméstico é pretendido APENAS para uso doméstico. Não é pretendido para uso comercial e doméstico e não deve ser usado ao ar livre. Usar o dispositivo em conformidade com as instruções presentes neste manual. Quaisquer outros usos poderão causar incêndios ou choques elétricos.

- Antes de usar o produto pela primeira vez, e periodicamente ao longo da sua vida útil, verificar a integridade da estrutura do dispositivo e cabo de alimentação para assegurar que não hajam danos. No caso de danos não ligar o cabo e levar imediatamente o produto para a um centro de assistência autorizado FLAEM ou o seu vendedor de confiança.
- Se o cabo de alimentação estiver danificado é necessário que seja substituído pelo fabricante ou o seu agente de manutenção ou pessoa com qualificação semelhante de modo a evitar qualquer acidente.
- CUIDADO: De modo a evitar um acidente devido a um reset acidental da proteção térmica, este aparelho não deve ser alimentado através do dispositivo de comutação externo, tais como um temporizador, ou conectado a um circuito que é regularmente ligado e desligado pela rede.

- De modo a prevenir queimaduras, usar o humidificador em presença de um adulto que tenha lido e compreendido as instruções. Não usar junto a crianças, indivíduos não auto-suficientes e animais doméstico para prevenir o risco de queimaduras. **ATENÇÃO: VAPOR QUENTE!**
- Este aparelho pode ser usado por crianças com mais de 8 anos e pessoas com capacidades física, sensorial e mental reduzidas ou com falta de experiência e conhecimento se forem supervisionadas e instruídas sobre o uso do aparelho de um modo seguro e compreendam os riscos envolvidos. Crianças não poderão brincar com o aparelho, a limpeza e a manutenção não devem ser realizadas por crianças sem a devida supervisão.
- Mantenha o material da embalagem, tais como sacos de plástico, fora do alcance das crianças.
- Não arrastar ou puxar o aparelho pelo cabo de alimentação. Não enrolar o cabo de alimentação em redor do aparelho. Não tocar no cabo de alimentação com as mãos molhadas. Não mover ou ligar o aparelho se estiver com os pés descalços.
- Não usar o aparelho junto a banheiras, lavatórios, grandes recipientes de água ou expo-lo à humidade ou chuva. Não mergulhar a unidade de aquecimento (2) em água. Em caso de imersão, desconectar imediatamente a tomada e, em seguida, remover o aparelho da água. Não usá-lo novamente até que tenha sido inspecionado ou reparado por um centro de assistência autorizado.
- Nunca usar adaptadores para valores de alimentação diferentes daquelas indicados no fundo do aparelho (placa de dados). Não alimentar o aparelho com corrente direta (DC).
- Colocar o aparelho em uma superfície plana, estável e resistente à água. Não colocá-lo diretamente sobre móveis, carpetes ou parquets. Não expor o dispositivo à luz direta do sol ou agentes atmosféricos externos. Não dirigir o jato de vapor diretamente a móveis, paredes ou pavimentos. Não mover ou manobrar o aparelho quando está em funcionamento. Prestar atenção para não tropeçar nele.
- Não obstruir ou bloquear as entradas de ar. Manter as aberturas de ventilação livres de poeira. Certificar-se que nenhum objeto caia ou seja inserido nas entradas de ar.
- Aparelhos equipados com um tanque de água poderão ser sujeitos a fugas de água. Antes de cada uso, certificar-se que o tanque não esteja danificado ou rachado.
- Usar apenas **ÁGUA CORRENTE**.
- Não adicionar medicamentos ao tanque de água ou o contentor de aromas. Nunca adicionar óleos aromáticos ao tanque de água.
- Todas as partes do dispositivo devem ser instaladas como indicado na descrição da primeira inicialização.
- Desconectar o aparelho durante o enchimento e limpeza.
- Esperar que o dispositivo arrefeça e desconectar a tomada da ficha antes de limpar ou encher novamente o tanque com água. Deitar fora a água residual e enxaguar antes de encher novamente o tanque.

- Certificar-se que não haja mais água no aparelho e que esteja preferencialmente seco antes de armazenamento.
- Realizar periodicamente as operações de "Manutenção e Limpeza".
- O Fabricante, o Vendedor e o Importador serão considerados responsáveis pela segurança, fiabilidade e desempenho apenas se: a) o aparelho é usado em conformidade com as instruções de utilização b) a cablagem onde o aparelho está ser usado está em conformidade com as leis atuais.
- Reparações devem ser realizadas por um centro de assistência autorizada. Reparações não autorizadas tornam nula a garantia e poderão comportar um potencial risco elétrico.

Este texto é dirigido a utilizadores fora da União Europeia:

- Este aparelho não deve ser usado por indivíduos (incluindo crianças) com capacidade física, mental e sensorial reduzida ou com falta de experiência e/ou conhecimento a não ser que sejam monitorizadas ou tenham recebido instruções sobre como usar o aparelho pela pessoa responsável pela sua segurança.
- Crianças devem ser vigiadas para se ter a certeza que não brincam com o aparelho.

## INSTRUÇÕES DE UTILIZAÇÃO

1. Desconectar sempre o cabo de alimentação (2.1) antes de encher o dispositivo.
2. Para remover a unidade aquecedora (2) ver (fig. B), pressionar a unidade aquecedora para baixo (B1), rodar simultaneamente no sentido anti-horário (B2) e, por último, extraí-la (B3) do reservatório (1).
3. Encher o tanque (1) com água corrente até ao indicador de nível máximo no tanque (1.1) (Máx. 4, 5 litros).
4. Inserir a unidade de aquecimento 2 dentro do tanque 1.
  - 4.1 Certificar-se que as alhetas (2.4) na unidade de aquecimento corresponda às ranhuras (1.2) no tanque.
  - 4.2 Rodar em sentido horário até que pare completamente.
5. **AVISO: para prevenir danos ao humidificador, NÃO DEITAR essências aromáticas diretamente no tanque de água (1).** Deitar as essências aromáticas no contentor de essências (2.2) (fig. E). Prestar atenção para impedir vazamentos e encher o contentor até ao nível indicado (2.2).
6. Inserir a tomada na ficha correspondendo à voltagem do aparelho de modo a ligar a luz noturna em (2.7).
7. Ajustar o fluxo de vapor movendo o obturador de fluxo de vapor (2.3) para a frente e para trás (fig. F).
8. Quando não houver água no tanque, a luz noturna ON/OFF (2.7) desliga-se. Desconectá-la da tomada e esperar 10 minutos para que arrefeça antes de realizar a operação a partir do (ponto 1).

NOTAS: Durante o funcionamento, poderá ouvir-se um ligeiro som de borbulhante.



- O humidificador também inclui um interruptor de segurança que desliga a unidade quando os tanques ficam sem água ou se a unidade está a funcionar a seco.
- Para reiniciar o humidificador desconectar a tomada e esperar 5 minutos para que esta arrefeça. Encher com água e reiniciar do (ponto 4).

## MANUTENÇÃO E LIMPEZA

Desconectar sempre o cabo de alimentação (2.1) e esperar 30 minutos para que o aparelho arrefeça antes de limpar. Em caso de períodos longos de não utilização, armazenar o dispositivo, apenas quando está limpo e seco, dentro da sua caixa.

**ATENÇÃO:** Uma presença excessiva de incrustações pode ser encontrada na resistência devido a uma manutenção ou limpeza em falta ou negligente. Isto poderá causar o mau funcionamento do ON/OFF da luz noturna (2.7) mesmo quando o tanque está cheio.

### Limpeza/Manutenção diária:

- 1- Remover a unidade de aquecimento (2) girando-a e puxando-a para cima (Fig. B).
- 2- Drenar completamente o tanque. Certificar-se que a água drene do furo (1.3) (Fig. G).
- 3- Antes de voltar a encher o tanque, limpar e enxaguar algumas vezes com água abundante. Se não for para ser usado imediatamente, drenar e secar usando um pano.

**Atenção:** NÃO USAR detergentes abrasivos ou escovas. NÃO deixar água no tanque de água quando o aparelho não está em funcionamento. Isto previne a formação de bactérias no tanque.

### Limpeza/Manutenção semanal:

- 1- Semanalmente limpar o humidificador tal como descrito na "Limpeza Diária".
- 2- Limpar a unidade de aquecimento. Mergulhar a unidade de aquecimento em 10 cm de solução contendo 50% água e 50% vinagre branco durante 10 minutos. Finalmente, enxaguar abundantemente com água quente (aproximadamente 40 °C) ver (Fig. H).



### Limpeza/Manutenção de fim de estação:

- 1- Limpar o humidificador tal como descrito em "Limpeza semanal".
- 2- Desincrustar a resistência (2.6) removendo a tampa da unidade de aquecimento (2.5) girando em sentido anti-horário (fig. I). Usar uma esponja normal para remover as incrustações (fig. L).

## RESOLUÇÃO DE PROBLEMAS

PROBLEMA	CAUSA	SOLUÇÃO
A luz noturna ON/OFF (2.7) não se liga e o humidificador não produz vapor.	O aparelho não está conectado à tomada.	Inserir a ficha na tomada.
	Tomada sem alimentação.	Verificar o funcionamento da tomada com um outro aparelho.
	Tanque sem água.	Encher o tanque com água.
	Presença de depósitos de minerais na resistência.	Realizar a operação de limpeza/manutenção semanal e de "fim de estação".
	Intervenção do disjuntor.	Desconectar e esperar 5 minutos para que arrefeça.
Vazamentos de água do tanque.	Quantidade de água excessiva dentro do tanque.	Drenar e baixar o nível de água para o MÁX (1.1).

## ESPECIFICAÇÕES TÉCNICAS

Modelo:	P0413ED
O aparelho é adequado para espaços até 25 m <sup>2</sup>	
Voltagem nominal:	220-240V~ 50Hz 240-260W
Temperatura de funcionamento:	de 10 a 40 °C (50 °F - 104 °F)
Dimensões (cm):	27 (L) x 29 (P) x 22 (A)
Peso (seco):	1.3 Kg
Capacidade do tanque:	aprox. 4,5 litros
Autonomia:	até 14 horas
Marcação:	
Aprovação:	

## SÍMBOLOS



Ler as instruções de utilização



ATENÇÃO: Vapor de água quente



Corrente alternada



De acordo com a diretiva 2006/95 EC e posteriores modificações

## COMPATIBILIDADE ELETROMAGNÉTICA:

O Vaporizador De Vapor é projetado para satisfazer as exigências atualmente estabelecidas para compatibilidade eletromagnética. No entanto, se suspeitar que o funcionamento deste aparelho interfere com o funcionamento normal do seu televisor, rádio ou qualquer outro aparelho eletrônico, tente colocá-lo em uma posição diferente até que a interferência pare ou ligue o aparelho a uma tomada diferente.

## ELIMINAÇÃO



Esta marca indica que este produto não deve ser eliminado juntamente com os outros resíduos domésticos na UE. Para prevenir possíveis danos ao ambiente ou saúde que possa derivar de uma eliminação irresponsável, é necessário reciclar este aparelho para promover uma reutilização dos seus recursos materiais. Para devolver o seu aparelho usado, por favor usar os sistemas de devolução e coleta ou contacte o revendedor onde o produto foi adquirido. Estes podem levar o produto para que seja reciclado corretamente.



## CONDIZIONI DI GARANZIA

L'UMIDIFICATORE È GARANTITO 5 ANNI DALLA DATA DI ACQUISTO

La garanzia copre qualsiasi difetto derivato dai materiali o dalla fabbricazione, a condizione che l'apparecchio non abbia subito manomissioni da parte del cliente o da personale non autorizzato da FLAEM NUOVA S.p.A., o che sia stato utilizzato in modo diverso dalla sua destinazione d'uso. La garanzia copre inoltre la sostituzione o la riparazione dei componenti con vizi di fabbricazione.

Sono esclusi dalla presente garanzia le parti soggette a naturale usura, i danni derivati da usi impropri, da cadute, dal trasporto, dalla mancata manutenzione o comunque da cause non attribuibili al costruttore.

FLAEM NUOVA S.p.A. declina ogni responsabilità per eventuali danni, diretti od indiretti, a persone, animali e/o cose derivati dal mancato o non corretto funzionamento oppure causati dall'uso improprio dell'apparecchio.

La garanzia si applica su tutto il territorio italiano con l'ausilio dei Centri Assistenza Tecnica Autorizzati, per il resto del mondo la Garanzia viene applicata dall'Importatore o Distributore.

In caso di guasto, l'apparecchio adeguatamente pulito e impacchettato, deve essere inviato tramite spedizione postale e/o portato al Centro di Assistenza Tecnica Autorizzato; chiamate il numero Verde 800-236622 per informazioni sul Centro Assistenza a Voi più vicino e sulle modalità di spedizione. Allegate il presente tagliando debitamente compilato e lo scontrino fiscale o fattura d'acquisto o la prova di avvenuto pagamento se acquistato on-line tramite siti internet (attenzione: l'importo del prodotto deve essere leggibile, non cancellato); diversamente la garanzia non sarà ritenuta valida e sarà addebitato l'importo della prestazione e del trasporto. Le spese postali di spedizione e riconsegna dell'apparecchio sono a carico del Centro di Assistenza Tecnica Autorizzato nel caso di operatività della garanzia. Nel caso in cui il Centro di Assistenza Tecnica Autorizzato dovesse riscontrare che l'apparecchio è esente da difetti e/o risulta funzionante, il costo della prestazione e gli altri eventuali costi di spedizione e di riconsegna dell'apparecchio saranno a carico del cliente. Per motivi igienici, relativi a contaminazione microbica, il prodotto è da ritenersi ad uso strettamente personale pertanto in caso di malfunzionamento l'apparecchio verrà riparato in tempo congruo. FLAEM NUOVA S.p.A. non risponde di ulteriori estensioni del periodo di garanzia assicurate da terzi.

**ATTENZIONE: LA GARANZIA È VALIDA SOLO SE COMPILATA INTERAMENTE E MUNITA DI SCONTRINO FISCALE / FATTURA O ANALOGO DOCUMENTO CHE NE COMPROVI LA DATA DI ACQUISTO / PROVA DI AVVENUTO PAGAMENTO SE ACQUISTATO ON-LINE TRAMITE SITI INTERNET.**

N° di Serie Apparecchio:	Difetto riscontrato .....
--------------------------	---------------------------

**Numero Verde**  
**800-236622**

da Lun a Ven  
 8,00/12,00 13,30/17,30  
 Numero destinato esclusivamente  
 all'assistenza tecnica del prodotto

Allegare lo scontrino fiscale o fattura d'acquisto	Rivenditore (timbro e firma)
--	------------------------------

**GB** - The warranty terms here specified are valid only in Italy for Italian residents. In all other countries, the warranty will be provided by the local dealer that sold you the unit, in accordance with the applicable laws.

**F** - Cette garantie n'est applicable que pour les clients résidant en Italie; pour les clients d'autres pays, la garantie est fournie par le distributeur local qui a vendu l'appareil, conformément aux lois en vigueur.

**NL** - Deze garantie is alleen geldig voor klanten die in Italië wonen, terwijl voor de klanten van andere landen de garantie verstrekt zal worden door de plaatselijke distributeur, die het apparaat verkocht heeft, in overeenstemming met de toepasselijke wetten.

**D** - Diese Garantie ist nur für in Italien ansässige Kunden gültig. Kunden aus anderen Ländern erhalten die Garantie –in Übereinstimmung mit den anzuwendenden Gesetzen - vom Ortshändler, der das Gerät verkauft hat.

**E** - Esta garantía es válida sólo para los clientes residentes en Italia. Para los clientes de otros países, la garantía será otorgada por el distribuidor local que ha vendido el aparato, en conformidad con lo dispuesto por las respectivas normas legales.

**RUS** - Гарантийные условия здесь указанные действительны только в Италии, для итальянских жителей. Во всех других странах, гарантия будет предоставлена местным дилером, который продал вам устройство в соответствии с действующим законодательством.

شروط الكفالة هنا المحددة هي صالحة فقط في إيطاليا لسكان الإطلي. في جميع البلدان الأخرى، وسيتم توفير الضمان من قبل تاجر محلي باع لك وحدة، وفقا للقوانين المعمول بها.

**POL** - Warunki gwarancji tu wymienione są ważne tylko we Włoszech dla włoskich mieszkańców. We wszystkich innych krajach, gwarancję będzie prowadzony przez lokalnego dealera, który dokonał sprzedaży urządzenia, zgodnie z obowiązującymi przepisami prawa.

**TR** - Burada belirtilen garanti koşulları İtalyan sakinleri için sadece İtalya'da geçerlidir. Diğer tüm ülkelerde, garanti yürürlükteki yasalara uygun olarak, size birim sattı yerel satıcı tarafından temin edilecektir.

这里指定的保修条款只适用于意大利的意大利居民。在所有其他国家，质保将由当地的经销商向您出售的单位，按照适用的法律规定。

**P** - Os termos da garantia aqui especificados são válidos apenas na Itália para os residentes italianos. Em todos os outros países, a garantia será fornecida pelo concessionário local que lhe vendeu a unidade, de acordo com as leis aplicáveis.

Distribuito da: distributed by:

FLAEM NUOVA S.p.A.

Via Colli Storici, 221, 223, 225

25015 S. MARTINO D/B. (BS) - ITALY

Tel. +39 030 9910168 - Fax +39 030 9910287

www.flaemnuova.it

Cod. 16553 Rev. 10/2014