



- I Aspiratore Nasale per Bambini
GB Nasal Aspirator for Children
F Aspirateur nasal pour les enfants
NL Nasale Aspirator voor kinderen
D Nasensauger für Kinder
ES Aspirador nasal para niños
RU Носовой аспиратор для детей
PL Aspirator do nosa dla dzieci
P Aspirador Nasal para crianças
GR Ρινική αναρρόφησης για τα παιδιά
TR Çocuklar için Burun Aspiratörü
CN 儿童鼻吸气

SA لافطال ءخضم فنأل



PHthalates
& BPA FREE



FLAEM NUOVA S.p.A. - Via Colli Storigi, 221
25015 S. Martino della Battaglia - (BS) - ITALY
www.flaem.it



PATENT PENDING

Cod 13504 Rev. 05/2012

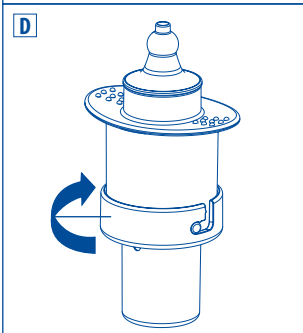
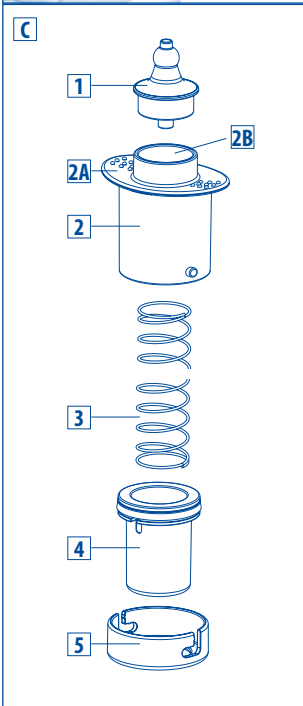
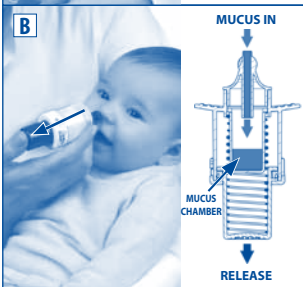
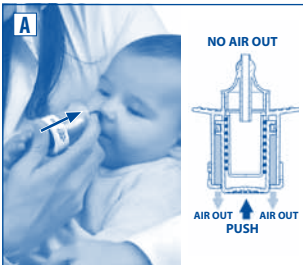

I ASPIRATORE NASALE PER BAMBINI

dispositivo per aspirare il muco dal naso del bambino

Vi ringraziamo per l'acquisto da Voi effettuato.

L'ASPIRATORE NASALE PER BAMBINI **Baby Flaem** è un dispositivo brevettato, pratico, igienico e di facile utilizzo. Richiede, infatti, la semplice azione di una mano e non ha bisogno dell'aspirazione con la bocca da parte di chi esegue l'operazione, come previsto per altri aspiratori nasali presenti sul mercato, evitando peraltro probabili contaminazioni microbiche indotte.

PERCHE' BISOGNA ASPIRARE IL MUCO IN ECCESSO?

Respirare bene è la prima difesa che il bambino ha a disposizione per proteggere il proprio benessere e limitare le infezioni. Fino all'età di 1 anno, **infatti, il bimbo respira esclusivamente con il naso**. Se il naso è chiuso, quindi, il bimbo respira con difficoltà, si sveglia durante la notte, fa fatica a mangiare, a volte può anche rifiutare la poppata e piange spesso. Considerando che **fino all'età di 3 anni, il bambino non è in grado di soffiarsi il naso da solo**, il muco con intrappolati batteri, virus, polveri ristagna nelle fosse nasali. Per liberare bene il naso sono due i metodi più consigliati: **il lavaggio nasale e l'asportazione del muco**; per il lavaggio consigliamo di utilizzare le docce nasali Flaem e per l'asportazione del muco l'aspiratore nasale per bambini.

AVVERTENZE IMPORTANTI

Leggete attentamente queste istruzioni e conservatele per consultazioni future. Utilizzate l'accessorio solo come descritto nel presente manuale. È importante leggere e comprendere le informazioni per l'uso. Contattate il Vs. rivenditore o centro di assistenza per qualsiasi domanda.

In presenza di bambini e di persone non autosufficienti, l'apparecchio deve essere utilizzato sotto la stretta supervisione di un adulto che abbia letto il presente manuale. Conservate l'apparecchio fuori dalla portata dei bambini.

NOMENCLATURA (Fig C)

1. **Morbido Nasale Ergonomico** (2 per confezione)
2. **Corpo** con **Alette (2A)** esterne per un'impugnatura facile e sicura, e con **Camera di raccolta muco (2B)**
3. **Molla**
4. **Stantuffo**
5. **Ghiera di tenuta**

PULIZIA E MANUTENZIONE

Prima di ogni utilizzo, lavatevi accuratamente le mani e pulite l'**Aspiratore** come segue: aprite l'**Aspiratore nasale** girando la **Ghiera di tenuta** (5) (fig D), facendo attenzione alla spinta della **Molla** (3).

Lavaggio: Lavate i componenti sotto acqua potabile calda (40° circa) con detergente delicato per piatti (non abrasivo) o in lavastoviglie con ciclo a caldo. Il dispositivo può essere trattato con disinfettanti a freddo normalmente in commercio, facendo riferimento alle istruzioni in essi contenute.

Asciugatura: Dopo aver lavato o sanificato i componenti, scuoteteli energicamente ed adagiateli infine su un tovagliolo di carta, oppure in alternativa asciugateli con un getto d'aria calda (per esempio asciugacapelli).

Assemblare il dispositivo come da schema della (fig C), dopo aver lubrificato con olio idratante per bambini la guarnizione presente sullo stantuffo (4).

ISTRUZIONI D'USO

Si consiglia un uso personale ed un frequente ricambio del **nasale (1)** per evitare eventuali rischi d'infezione da contagio.

- a - Impugnare l'**Aspiratore** come se fosse una siringa.
- b - Posizionare il **Nasale (1)** dell'**Aspiratore** all'interno della narice del bambino (fig A).
- c - Premere col pollice sul fondo dello **Stantuffo (4)** (fig A); l'aria viene espulsa attraverso le apposite fessure poste alla base del **Corpo (2)**, evitando così che si crei una pressione verso l'orifizio nasale del bambino. Questa fase può essere eseguita anche prima di accostare l'**Aspiratore** nella narice del naso del bambino.
- d - Rilasciare in maniera graduale lo **Stantuffo (4)** (fig B); così si crea una depressione che aspira delicatamente il muco dal naso del bambino.
- e - Ripetere l'operazione nell'altra narice del bambino partendo dal punto **b**.

GB NASAL ASPIRATOR FOR CHILDREN

device for aspiration of mucus from baby's nose

We are grateful for your purchase.

The **BABY NASAL ASPIRATOR Baby Flaem** is a patented device, practical, easy to use and hygienic. It actually only requires the simple action of one hand and does not require any mouth aspiration by mum as is the usual case with other aspirators found on the market, thus avoiding possible micro-biological contamination.

WHY SHOULD EXCESS MUCUS BE ASPIRATED?

Good breathing is the first defense which a baby has available to protect its wellbeing and curb infections. As a matter of fact, **the babies** under 1 year old, **breath exclusively via the nose**. So, if the nose is blocked, it is difficult for the baby to breathe, having problems sleeping and eating; it can also at times refuse to suckle and starts crying very often. Considering that **up to when it is 3 years old, the child is not able to blow its nose on its own**, mucus and entrapped bacteria, viruses and dust particles get clogged in the nasal cavities. There are two methods which are mostly advised to unblock the nose: **a good wash and the removal of mucus**; as for washing, we advise you to use the Flaem nasal rinses and for mucus removal, the baby nasal aspirator.

IMPORTANT WARNINGS

Read these instructions carefully and keep for future reference. Only use the device as described in this leaflet. It is important to read and understand the instructions for use. Contact your vendor or support centre for further clarification.

As for use by children and by persons who are not self-supporting, the device should be used under the strict supervision of an adult person who would have read this leaflet. Keep the device out of the reach of children.

NOMENCLATURE (ref. Fig. C)

1. **Soft Ergonomically-shaped Tip** (2 per pack)
2. **Body** with external **Fins (2A)** allowing an easy and safe grip, and **Mucus collection chamber (2B)**
3. **Spring**
4. **Plunger**
5. **Sealing ring**

CLEANING AND MAINTENANCE

Before each use, wash your hands thoroughly and clean the **Aspirator** as follows: open the **Nasal Aspirator** by turning the **Sealing Ring (5)** (Picture D), paying attention to the **Spring (3)** thrust.

Cleaning: Wash components with warm drinking water (approximately 40°) with non-abrasive mild dish detergent or directly in the dishwasher with hot cycle. The device can be treated with commonly marketed cold disinfectant, used according to their specific instructions.

Drying: After having washed or sanitized all components, shake them vigorously, and finally place them on a paper towel, or alternatively dry with a jet of hot air (for example using a hairdryer).

Assemble the device as shown on the relevant diagram (Picture C), after having lubricated with baby moisturizing oil the seal of the plunger (4).

INSTRUCTIONS FOR USE

Personal use is recommended, as well as frequent replacement of the nasal **tip (1)** to avoid any risk of infection.

a - Hold the **Aspirator** as if it were a syringe.

b - Place the **Nasal tip (1)** of the **Aspirator** inside the nostril of the child (Picture A).

c - Press with the thumb on the bottom of the **Plunger (4)** (Picture A); the air is expelled through the slots at the base of the device **Body (2)**, thus avoiding the creation of a pressure towards the nasal orifice of the child. This phase can also be performed before placing the **Aspirator** at the nostril of the child.

d - Gradually release the **Plunger (4)** (Picture B), thus creating a vacuum that gently sucks the mucus from the nose of the child.

e - Repeat for the other nostril from point **b**.

FR

MOUCHE-BÉBÉ POUR ENFANT

Dispositif pour aspirer les mucosités du nez de l'enfant

Nous vous remercions pour votre achat.

Le **MOUCHE-BÉBÉ POUR ENFANTS Baby Flaem** est un dispositif breveté, pratique, hygiénique et facile d'utilisation. En effet, il suffit d'une simple action de la main et la personne qui effectue cette opération n'a pas besoin d'aspirer par la bouche, comme cela est prévu par les autres mouches-bébés disponibles sur le marché, en évitant par ailleurs les contaminations microbiennes induites.

POURQUOI FAUT-IL ASPIRER LES MUCOSITÉS EN EXCÈS ?

Bien respirer est la première défense que l'enfant a à disposition pour protéger son propre bien-être et pour limiter les infections. En effet, jusqu'à l'âge de 1 an, **l'enfant respire eulement par le nez**. Si le nez est bouché, l'enfant respire donc avec difficulté, il se réveille pendant la nuit, il mange avec difficulté, parfois il peut aussi refuser de téter et pleure souvent. En considérant que **jusqu'à l'âge de 3 ans l'enfant n'est pas capable de se moucher tout seul**, la mucosité avec les bactéries, les virus et les poussières piégées à l'intérieur stagne dans les fosses nasales. Pour bien libérer le nez, deux méthodes sont conseillées: **le lavage nasal et l'aspiration des mucosités**; pour le lavage, nous vous conseillons d'utiliser les douches nasales Flaem et pour l'aspiration des mucosités, le mouche-bébé nasal pour enfant.

AVERTISSEMENTS IMPORTANTS

Lisez attentivement les instructions et conservez-les pour une consultation future. Utilisez cet accessoire seulement tel que décrit par le présent mode d'emploi. Il est important de lire et de comprendre les informations pour son utilisation. Contactez votre revendeur ou votre centre après-vente pour tout renseignement.

En présence d'enfants et de personnes non autosuffisantes, l'appareil doit être utilisé sous l'étroite surveillance d'un adulte qui a lu le présent manuel. Conservez donc l'appareil hors de la portée des enfants.

NOMENCLATURE (réf. Fig. C)

1. **Embout nasal ergonomique** (2 par confection)
2. **Corps avec Ailettes (2A) externes qui permettent une manipulation facile et sûre, et bac collecte mucosités (2B)**
3. **Ressort**
4. **Piston**
5. **Collier de serrage**

NETTOYAGE ET ENTRETIEN

Avant chaque utilisation, lavez-vous soigneusement les mains et nettoyez l'**Aspirateur** comme ce qui suit : ouvrez l'**Aspirateur nasal** en tournant le **Collier de serrage** (5) (fig D), en faisant attention à la poussée du **Ressort** (3).

Lavage : Lavez les composants sous eau potable chaude (40° environ) avec un produit vaisselle délicat (non abrasif) ou dans le lave-vaisselle avec cycle à chaud. Le dispositif peut être traité avec des désinfectants à froid disponibles dans le commerce, en se reportant aux instructions qu'ils contiennent.

Séchage : Après avoir lavé ou assaini les composants, secouez-les énergiquement, puis posez-les sur une serviette en papier ou bien, en alternative, séchez-les avec un jet d'air chaud (par exemple sèche-cheveux).

Assembler le dispositif comme dans le schéma de la (fig C), après avoir lubrifié avec de l'huile hydratante pour enfants le joint présent sur le piston (4).

MODE D'EMPLOI

On conseille une utilisation personnelle et le remplacement fréquent de l'**embout nasal** (1) afin d'éviter des risques éventuels d'infection par contagion.

a - Saisir l'**Aspirateur** comme s'il s'agissait d'une seringue.

b - Placer l'**Embout nasal** (1) de l'**Aspirateur** à l'intérieur de la narine de l'enfant (fig A).

c - Appuyer avec le pouce sur le fond du **Piston** (4) (fig A) ; l'air est expulsé à travers les fentes qui se trouvent sur la base du **Corps** (2) ; on évite ainsi qu'il ne se crée une pression vers l'orifice nasal de l'enfant. Cette phase peut également être effectuée avant d'appuyer l'**Aspirateur** dans la narine du nez de l'enfant.

d - Relâcher de façon graduelle le **Piston** (4) (fig B) ; de cette façon, une dépression se crée qui aspire délicatement le mucus du nez de l'enfant.

e - Répéter l'opération dans l'autre narine de l'enfant en partant du point **b**.

NL

NEUSZUIGER VOOR BABY'S

apparaat voor het verwijderen van slijm uit de neus van uw kind

We danken u dat u voor een van onze producten gekozen heeft. De **NEUSZUIGER VOOR BABY'S Baby Flaem** is een geotrooieerd product dat handig, eenvoudig en hygiënisch is. Voor het gebruik is slechts een eenvoudige beweging van de hand vereist. Het is niet langer nodig dat u met de mond de slijm afzuigt, zoals echter altijd in het geval van andere neuszuigers nodig is en dus worden microbiële besmettingen voorkomen.

WAAROM MOET U HET TEVEEL AAN SLIJM AFZUIGEN?

Een goede ademhaling is de eerste verdediging van uw kind ter bescherming van de gezondheid en ter bestrijding van infecties. Tot de leeftijd van 1 jaar ademt uw kind **uitsluitend door de neus**. Als de neus verstopt is haalt uw kind dus moeilijk adem, wordt 's nachts wakker, eet met moeite en kan zelfs de borstvoeding weigeren en vaak huilen. Aangezien uw kind **tot de leeftijd van 3 jaar niet in staat is om zelf de neus te snuiten**, blijft slijm met bacteriën, virussen en stof in de neusholtes achter. Voor het bevrijden van de neus worden twee verschillende methodes aanbevolen: **De neus spoelen en het afzuigen van de slijm**; voor het spoelen van de neus raden we de neusdouche van Flaem aan en voor het afzuigen van de slijm raden we de neuszuiger voor baby's aan.

BELANGRIJKE MEDEDELINGEN

Lees deze aanwijzingen aandachtig door en bewaar ze voor verdere raadpleging. Gebruik het accessoires uitsluitend op de wijze die in deze handleiding beschreven wordt. Het is belangrijk dat de informatie voor het gebruik doorgelezen en begrepen wordt. Neem voor een willekeurige vraag contact op met uw winkelier of een erkend assistentiecentrum.

In de aanwezigheid van kinderen of niet zelfstandige personen mag het apparaat uitsluitend gebruikt worden onder toezicht van een volwassene die de handleiding doorgelezen heeft. Bewaar het apparaat buiten het bereik van kinderen.

NAAM (ref. Afb. C)

1. **Zacht Ergonomisch Neusstuk** (2 per verpakking)
2. **Behuizing met Vleugels (2A)** voor een eenvoudige en veilige greep en een **Slijm opvangreservoir (2B)**
3. **Veer**
4. **Zuiger**
5. **Ring**

REINIGING EN ONDERHOUD

Was voor ieder gebruik zorgvuldig uw handen en de maak de **Neuszuiger** als volgt schoon: open de **Neuszuiger** door aan de **Ring (5)** (afb D) te draaien. Houd rekening met de druk van de **Veer (3)**.

Reinigen: Reinig de onderdelen in warm drinkwater (ongeveer 40°C) met een neutraal afwasmiddel (niet schurend) of met een warme cyclus in de afwasautomaat. Het apparaat kan koud met standaard desinfectiemiddelen worden behandeld. Neem de aanwijzingen voor het gebruik van het product in acht.

Drogen: Schud de onderdelen na het reinigen flink uit en laat ze aan de lucht op keukenpapier drogen of droog ze met warme lucht (bijvoorbeeld een haardroger).

Monteer het apparaat, zie het schema van (afb C), nadat u de pakking op de zuiger (4) met vochtinbrengende babyolie heeft ingevet.

GEBRUIKSAANWIJZINGEN

We raden een persoonlijk gebruik van het **neusstuk (1)** aan om eventueel besmettingsgevaar te vermijden.

a - Pak de **Neuszuiger** vast alsof het een spuit is.

b - Stop het **Neusstuk (1)** van de **Neuszuiger** in de neusholte van uw kind (afb A).

c - Druk met een vinger op de **Zuiger (4)** (afb A). De lucht wordt door de openingen aan de onderkant van de **Behuizing (2)** uitgestoten waardoor een druk in de richting van de neusholte van uw kind ontstaat. Deze handeling kunt u ook uitvoeren voor u de **Neuszuiger** op de neusholte van uw kind plaatst.

d - Laat de **Zuiger (4)** (afb B) langzaam los zodat een onderdruk gevormd wordt die het slijm voorzichtig uit de neusholte van uw kind zuigt.

e - Herhaal de handeling, beginnende bij punt **b** op de andere neusholte van uw kind.

DE

NASENSAUGER FÜR KINDER

Vorrichtung zum Absaugen des Nasenschleims aus der Nase des Kindes

Wir beglückwünschen Sie zu Ihrem Kauf.

Der **Flaem NASENSAUGER FÜR KINDER, Babys**, ist ein praktisches, benutzerfreundliches und hygienisches patentiertes Gerät. Zur Bedienung ist nur eine Hand erforderlich, derjenige der den Vorgang ausführt, muss nicht mit dem Mund ansaugen, wie bei den anderen handelsüblichen Nasensaugern, womit auch eine mögliche bakterielle Verunreinigung vermieden werden kann.

WIESO MUSS ÜBERMÄSSIGER NASENSCHLEIM ANGE-SAUGT WERDEN?

Frei atmen zu können ist eines der Abwehrsysteme über das das Kind verfügt, um sein Wohlbefinden zu schützen und Infektionen vorbeugen zu können. Bis zum Alter von 1 Jahr **atmet das Kind fast ausschließlich durch die Nase**. Ist die Nase zu, hat das Kind Atemschwierigkeiten, es wacht nachts auf, hat Mühe zu essen, kann auch das Stillen ablehnen und oft weinen. Da sich Kinder **bis zu 3 Jahren nicht alleine die Nase putzen können**, staut sich der Nasenschleim mit den darin befindlichen Bakterien, Viren und Staub in den Nasenhöhlen an. Um die Nase zu befreien gibt es zwei besonders empfehlenswerte Methoden. **Die Nasendusche und das Entfernen des Nasenschleims**; für die Dusche empfohlen wird die Flaem Nasenduschen und zur Entfernung des Nasenschleims den Nasensauger für Kinder

WICHTIGE HINWEISE

Diese Bedienungsanleitung aufmerksam durchlesen und sorgfältig aufbewahren, damit sie auch zu einem späteren Zeitpunkt zu Rate gezogen werden kann. Das Gerät nur entsprechend der Bedienungsanleitung verwenden. Es ist wichtig die Bedienungsanleitungen gelesen und verstanden zu haben. Sollten Sie Fragen haben, wenden Sie sich an den Wiederverkäufer oder an einen Kundendienst.

Kinder und Behinderte sollten das Gerät nur unter Aufsicht eines Erwachsenen benutzen, der diese Bedienungsanleitung gelesen hat. Das Gerät außer Reichweite von Kindern aufbewahren.

BENENNUNG (Bez. Abb. C)

1. **Weiches ergonomisches Nasenstück** (2 je Packung)
2. **Körper mit externen Flügeln (2A)** für ein einfaches und sicheres Greifen und mit **Nasenschleim-Sammelkammer (2B)**
3. **Feder**
4. **Kolben**
5. **Dichtungsring**

REINIGUNG UND WARTUNG

Vor jeder Verwendung muss man sich die Hände gründlich waschen und den **Sauger** wie folgt reinigen: den **Nasensauger** durch Drehen des Dichtungsringes (5) (Abb. D) öffnen, dabei auf den Druck der **Feder** (3) achten.

Waschen: Die Komponenten unter warmen Trinkwasser (ungefähr 40°) mit sanftem Geschirrspülmittel (nicht schleifend) oder in der Spülmaschine im Heißzyklus waschen. Die Vorrichtung kann mit handelsüblichem Kaltdesinfektionsmittel behandelt werden, dabei hält man sich an die darin enthaltenen Anleitungen.

Trocknen: Nach dem Waschen und der Sanifizierung der Komponenten, diese energisch schütteln und auf ein Papiertuch legen, oder als Alternative hierzu mit einem warmen Luftstrahl (zum Beispiel einem Föhn) trocknen.

Die Vorrichtung wieder zusammenbauen wie im Schema in Abb. C dargestellt, vorab die Dichtung auf dem Kolben (4) mit Kinder-Körperöl schmieren.

BEDIENUNGSANLEITUNG

Um ein eventuelles Infektionsrisiko zu vermeiden, wird eine persönliche Verwendung und ein häufiges Auswechseln des **Nasenstücks (1)** empfohlen.

a - Den **Sauger** wie eine Spritze halten.

b - Das **Nasenstück (1)** des **Saugers** in das Nasenloch des Kindes führen (Abb. A).

c - Mit dem Daumen auf die Unterseite des **Kolbens (4)** drücken (Abb. A); die Luft wird durch die Schlitze auf dem **Körper (2)** ausgestossen, so vermeidet man, dass Druck auf die Nasenöffnung des Kindes ausgeübt wird. Diese Phase kann auch ausgeführt werden, bevor man den Sauger in die Nasenöffnung des Kindes einführt.

d - Schrittweise den **Kolben (4)** freigeben (Abb. B); so entsteht ein Unterdruck der sanft den Nasenschleim aus der Nase des Kindes ansaugt.

e - Den Vorgang an der anderen Nasenöffnung des Kindes, ab Punkt **b** wiederholen.

ES ASPIRADOR NASAL PARA BEBÉS

dispositivo para aspirar el moco de la nariz del bebé

Le agradecemos por su compra.

El **ASPIRADOR NASAL PARA BEBÉS Baby Flaem** es un dispositivo patentado, práctico, higiénico y fácil de usar. De hecho, sólo requiere la acción de una mano y no necesita que quien realiza la operación aspire con la boca, como se prevé para otros aspiradores nasales presentes en el mercado, evitando, por otra parte, probables contaminaciones microbianas inducidas.

¿POR QUÉ DEBE ASPIRARSE EL MOCO EN EXCESO?

Respirar bien es la primera defensa que el bebé tiene a disposición para proteger su bienestar y reducir las infecciones. De hecho, hasta el año de vida **el bebé respira exclusivamente por la nariz**. Si la nariz está tapada, entonces, el bebé respira con dificultad, se despierta durante la noche, le cuesta comer, a veces, hasta puede negarse a ser amamantado y llora con frecuencia. Considerando que **hasta los 3 años el bebé no es capaz de soplar la nariz solo**, el moco junto con bacterias, virus y polvos atrapados se estanca en las fosas nasales. Para destapar bien la nariz, son dos los métodos más recomendados: **lavar la nariz y retirar el moco**; para lavar, recomendamos usar el nebulizador nasal Flaem, y para retirar el moco, el aspirador nasal para bebés.

ADVERTENCIAS IMPORTANTES

Leer atentamente estas instrucciones y conservarlas para futuras consultas. Utilizar el accesorio únicamente según se describe en este manual. Es importante leer y comprender la información para su uso. Por cualquier consulta, ponerse en contacto con su revendedor o centro de asistencia.

En presencia de niños o personas dependientes, el equipo debe utilizarse con la estricta supervisión de un adulto que haya leído este manual. Mantener el equipo fuera del alcance de los niños.

NOMENCLATURA (ref. Fig. C)

- 1. Suave Pico Nasal Ergonómico** (2 por envase)
- 2. Cuerpo con Aletas (2A) exteriores**, para sostenerlo de manera fácil y segura, y con **Cámara para recoger el moco (2B)**
- 3. Resorte**
- 4. Émbolo**
- 5. Anillo de cierre**

LIMPIEZA Y MANTENIMIENTO

Antes de cada uso, lavarse cuidadosamente las manos y limpiar el **aspirador** de la siguiente manera: abrir el aspirador nasal girando el anillo de cierre (5) (fig. D), prestando atención al empuje del **resorte (3)**.

Lavado: Lavar los componentes con agua potable caliente (aprox. 40°C) con detergente suave para platos (no abrasivo) o en lavavajillas con ciclo en caliente. El dispositivo puede tratarse con desinfectantes en frío normalmente disponibles a la venta, consultando las instrucciones contenidas en ellos.

Secado: Después de lavar o esterilizar los diferentes componentes, sacudirlos con fuerza y colocarlos sobre una toalla de papel o, como alternativa, con un chorro de aire caliente (por ejemplo con un secador).

Montar el dispositivo de acuerdo con el esquema de la Fig. C, después de lubricar con aceite hidratante para niños la junta presente en el émbolo (4).

INSTRUCCIONES DE USO

Se recomienda un uso personal y un recambio frecuente del **pico nasal (1)** para evitar posibles riesgos de infección por contagio.

a - Empuñar el **aspirador** como si fuera una jeringa.

b - Colocar el **pico nasal (1)** del **aspirador** dentro de la fosa nasal del niño (Fig. A).

c - Presionar con el pulgar en el fondo del **émbolo (4)** (Fig. A); el aire se expulsa a través de las ranuras correspondientes colocadas en la base del **cuerpo (2)**, evitando de esta manera que se cree una presión hacia el orificio nasal del niño. Esta fase puede efectuarse antes de acercar el aspirador a la fosa nasal del niño.

d - Soltar de manera gradual el **émbolo (4)** (Fig. B); para crear una depresión que aspire delicadamente el moco de la fosa nasal del niño.

e - Repetir la operación en la otra fosa nasal empezando desde el punto **b**.

RU НАЗАЛЬНЫЙ АСПИРАТОР ДЛЯ ДЕТЕЙ

аппарат для аспирации слизи из носа ребенка

Благодарим вас за покупку.

НАЗАЛЬНЫЙ АСПИРАТОР ДЛЯ ДЕТЕЙ Baby Flaem это практичный, гигиеничный и простой в использовании запатентованный аппарат. Для его использования достаточно простого действия рукой и не требуется всасывание ртом со стороны выполняющего операцию, что предусматривается другими назальными аспираторами, присутствующими на рынке. Кроме прочего это позволяет избежать возможного заражения микроорганизмами.

ПОЧЕМУ НУЖНО ОТСАСЫВАТЬ ИЗЛИШКИ СЛИЗИ?

Хорошее дыхание - это первая защита хорошего самочувствия ребенка, которая позволяет уменьшить риск инфекций. До 1 года **ребенок дышит исключительно носом**. Если нос заложен, то есть ребенок дышит с трудом, он просыпается ночью, ему трудно есть, зачастую он может отказываться от еды и часто плакать. Учитывая, что **до 3-летнего возраста ребенок не может самостоятельно высморкать нос**, слизь со всем ее содержимым - бактериями, вирусами, пылью - застаивается в носовых ходах. Для освобождения носа существуют два наиболее рекомендуемых метода: **промывание носа и удаление слизи**; для промывания мы рекомендуем использовать капли для носа Flaem, а для удаления слизи - носовой аспиратор для детей.

ВАЖНЫЕ ПРЕДУПРЕЖДЕНИЯ

Внимательно прочтите эту инструкцию и сохраните ее для использования в будущем. Используйте устройство только так, как описано в настоящем руководстве. Важно прочесть и понять информацию об использовании. С любыми вопросами обращайтесь к продавцу или в сервисный центр. Для детей и несамостоятельных взрослых аппарат должен использоваться только под строгим контролем взрослого, ознакомившегося с содержанием настоящего руководства. Храните аппарат в недоступном для детей месте.

КОМПЛЕКТАЦИЯ (см. рис. С)

- 1. Мягкая крылышками носовая насадка (2 шт. в упаковке)**
- 2. Корпус с наружными Крылышками (2А) для простоты и надежности захвата и камерой для сбора слизи (2В)**
- 3. Пружина**
- 4. Поршень**
- 5. Уплотнительное кольцо**

ОЧИСТКА И УХОД

Перед каждым использованием тщательно вымойте руки и очистите **аспиратор** следующим образом: откройте носовой аспиратор, повернув **уплотнительное кольцо (5, рис. D)** и обращая внимание на толчок **пружины (3)**.

Мойка: вымойте компоненты под струей теплой питьевой воды (около 40°) с мягким средством для мытья посуды (неабразивным) или в посудомоечной машине с горячим циклом. Изделие можно обрабатывать дезинфектантами для холодной обработки, имеющимися в продаже, в соответствии с прилагаемой к ним инструкцией.

Сушка: после мойки или обеззараживания компонентов энергично встряхните их и разложите на бумажной салфетке или высушите струей горячего воздуха (например, феном для волос).

Соберите устройство, как показано на схеме (рис. С), предварительно смазав детским увлажняющим маслом прокладку, расположенную на поршне (4).

ИНСТРУКЦИЯ ПО ИСПОЛЬЗОВАНИЮ

Рекомендуется персональное использование и частая смена **носовой насадки (1)** для предотвращения риска заражения.

a - Возьмите **аспиратор**, как если бы это был шприц.

b - Установите **носовую насадку (1) аспиратора** в ноздрию ребенка (рис. А).

c - Нажмите большим пальцем на дно **поршня (4, рис. А)**; воздух выйдет через специальные отверстия, расположенные в основании **корпуса (2)**, что предотвратит давление в направлении ноздри ребенка. Эту операцию можно выполнить до приложения аспиратора к ноздре ребенка.

d - Постепенно отпускайте **поршень (4, рис. В)** для создания разрежения, которое приведет к мягкому высасыванию слизи из носа ребенка.

e - Повторите операцию для другой ноздри ребенка, начиная с пункта **b**.

PL ASPIRATOR DO NOSA DLA DZIECI

urządzenie do odsysania wydzieliny z nosa dziecka

Dziękujemy za dokonany przez Was zakup.

ASPIRATOR DO NOSA DLA DZIECI Baby Flaem jest urządzeniem opatentowanym, praktycznym, prostym w użyciu oraz higienicznym. Wymaga bowiem prostego działania przy użyciu jednej ręki a przy jego stosowaniu nie jest konieczne zasysanie ustami przez osobę wykonującą czynność, co jest zazwyczaj przewidziane w innego rodzaju aspiratorach obecnych na rynku, eliminując tym samym ryzyko wystąpienia możliwych zanieczyszczeń mikrobiologicznych.

DLACZEGO NALEŻY ODSYSAĆ NADMIAR ŚLUZU?

Swobodne oddychanie jest pierwszą obroną, jaką dziecko ma do dyspozycji w celu ochrony swojego dobrego samopoczucia i ograniczenia ryzyka infekcji. W rzeczywistości do pierwszego roku życia **dziecko oddycha jedynie przez nos**. Jeżeli jego nos jest zapchany, dziecko oddycha z trudem, budzi się w nocy, ma problemy z jedzeniem, często odmawia pobierania pokarmu i płacze. Zważywszy na to, iż **do trzeciego roku życia dziecko nie jest w stanie wydymać nosa samodzielnie**, śluz oraz uwięzione w nim bakterie, wirusy i kurz zalegają w kanałach nosowych. Istnieją dwie najbardziej zalecane metody odetkania nosa: **mycie i usuwanie śluzu**; odnośnie mycia zalecamy używanie myjek do nosa Flaem, natomiast w celu usunięcia śluzu, aspiratora nosowego dla dzieci.

WAŻNE UWAGI

Należy uważnie przeczytać niniejszą instrukcję i zachować ją na przyszłość. Używać urządzenia tylko w sposób opisany w teże instrukcji. Należy koniecznie przeczytać oraz zrozumieć informacje dotyczące użytkowania. W przypadku jakichkolwiek pytań skonsultować się ze sprzedawcą lub z centrum serwisowym.

W przypadku dzieci lub osób niesamodzielnych, przyrząd musi być używany jedynie pod ścisłą kontrolą osoby dorosłej, która zapoznała się z niniejszą instrukcją obsługi. Należy przechowywać przyrząd w miejscu niedostępnym dla dzieci.

NAZEWNICTWO (zob.rys. C)

1. **Miękka Ergonomiczna Końcówka** (2 sztuki w opakowaniu)
2. **Korpus** ze **Skrzydłkami (2A)** zewnętrznymi, które pozwalają na łatwy i pewny uchwyt oraz ze **Zbiornikiem śluzu (2B)**
3. **Sprężyna**
4. **Tłok**
5. **Pierścień uszczelniający**

CZYSZCZENIE I KONSERWACJA

Przed każdym użyciem starannie umyć ręce i wyczyścić **aspirator** w następujący sposób: otworzyć **aspirator nosowy**, przekręcając **pierścień uszczelniający (5)** (rys. D) i uważając na **sprężynę (3)**.

Mycie: Umyć elementy ciepłą (ok. 40°) wodą pitną z delikatnym detergentem do mycia naczyń (nieścierającym) lub w zmywarce w cyklu z ciepłą wodą. Przyrząd może być czyszczony w sterylizatorach dotępnych na rynku, przy zastosowaniu się do zaleceń zawartych w ich instrukcjach.

Suszenie: Po umyciu lub wysterylizowaniu elementów energicznie nimi potrząsnąć, a następnie położyć na ręczniku papierowym lub osuszyć strumieniem ciepłego powietrza (np. suszarką).

Złożyć przyrząd tak, jak pokazano na schemacie (rys. C), po nasmarowaniu uszczelki znajdującej się na tłoku (4) oliwką nawilżającą dla dzieci.

INSTRUKCJA OBSŁUGI

Zaleca się stosowanie jednej **końcówki nosowej (1)** tylko przez jedną osobę i częstą jej wymianę, by uniknąć ryzyka zakażenia.

a - Chwycić aspirator jak strzykawkę.

b - Umieścić **końcówkę nosową (1) aspiratora** w nozdrzu dziecka (rys. A).

c - Kciukiem nacisnąć na dno **tłoka (4)** (rys. A); powietrze zostanie wypchnięte przez otwór w podstawie **korpusu (2)**, co pozwala uniknąć wtłaczania powietrza pod ciśnieniem do otworu nosowego dziecka. Tę fazę można przeprowadzić również przed włożeniem końcówki do nozdrza.

d - Stopniowo puszczać **tłok (4)** (rys. B); w ten sposób wydzielina zostaje delikatnie wyssana z nozdrza dziecka.

e - Powtórzyć czynność w drugim nozdrzu, zaczynając od punktu **b**.

PT ASPIRADOR NASAL PARA CRIANÇAS

dispositivo para aspirar as secreções nasais da criança

Muito obrigado pela compra que efectuou.

O **ASPIRADOR NASAL PARA CRIANÇAS Baby Flaem** é um dispositivo patenteado, prático, higiénico e fácil de utilizar. De facto, basta usar uma das mãos sem ser necessário que a pessoa que efectua a operação utilize a boca para proceder à aspiração, tal como acontece com os outros aspiradores disponíveis no mercado, evitando assim eventuais contaminações microbiológicas induzidas.

POR QUE É QUE É NECESSÁRIO ASPIRAR O EXCESSO DE SECREÇÕES?

Respirar sem dificuldade é a primeira defesa que o bebé tem à sua disposição para se sentir bem e evitar as infecções. Na verdade, durante o primeiro ano, **o bebé respira exclusivamente pelo nariz**. Por isso, se o nariz estiver obstruído, o bebé tem dificuldade em respirar, acorda durante a noite, cansa-se quando come, podendo mesmo recusar a alimentação, e chora frequentemente. Tendo em conta que, **até aos 3 anos, a criança não é capaz de assoar o nariz sozinho**, as secreções repletas de bactérias, vírus e sujidade presas à mucosa, obstruem as fossas nasais. Para limpar bem o nariz, aconselhamos dois métodos: **a lavagem nasal e a aspiração das secreções**; para lavar, recomendamos a utilização do duche nasal Flaem e para a aspiração das secreções o aspirador nasal para crianças.

IMPORTANTE

Leia atentamente estas instruções e conserve-as para consultas futuras. Utilize o acessório apenas como é descrito neste Manual. É importante ler e compreender as instruções de utilização. Em caso de dúvidas, contacte o seu revendedor ou o Centro de Assistência.

Este aparelho só pode ser utilizado por crianças e pessoas dependentes sob a estreita vigilância dum adulto que tenha lido o presente Manual.

Mantenha o dispositivo fora do alcance das crianças.

NOMENCLATURA (ver Fig. C)

1. **Tubo Nasal Ergonómico e Macio** (2 por embalagem)
2. **Corpo com Aletas (2A)** exteriores para permitir manuseá-lo de forma fácil e em segurança, e com um **Receptáculo de recolha de secreções (2B)**
3. **Mola**
4. **Êmbolo**
5. **Anel de vedação**

LIMPEZA E MANUTENÇÃO

Antes de cada uso, lavar cuidadosamente as mãos e limpar o **Aspirador** como a seguir: abrir o **Aspirador nasal** girando o Anel de vedação (5) (fig D), prestando atenção ao disparo da **Mola (3)**.

Lavagem: Lavar os componentes com água potável quente (40° aprox.) com detergente delicado para pratos (não abrasivo) ou em lava-louça com ciclo a quente. O dispositivo pode ser tratado com desinfetantes a frio encontrados normalmente no comércio, consultando as instruções do mesmo.

Secagem: Após ter lavado ou saneado os componentes, sacudi-los energicamente e colocá-los sobre um guardanapo de papel ou então secá-los com um jato de ar quente (por exemplo, secador de cabelos).

Montar o dispositivo como no esquema da (fig C), após ter lubrificado com óleo hidratante para crianças a guarnição presente no êmbolo (4).

INSTRUÇÕES DE USO

Aconselha-se o uso pessoal e a troca frequente do **nasal (1)** para evitar eventuais riscos de infecção por contágio.

a -Pegar o **Aspirador** como se fosse uma seringa.

b -Posicionar o **Nasal (1)** do Aspirador no interior da narina da criança (fig A).

c - Pressionar com o polegar o fundo do **Êmbolo (4)** (fig A); o ar é expulso através das fissuras apropriadas na base do **Corpo (2)**, evitando assim que se crie uma pressão em direção ao orifício nasal da criança. Esta fase pode ser executada antes de encostar o Aspirador na narina do nariz da criança.

d -Liberar de maneira gradual o **Êmbolo (4)** (fig B); assim se cria uma depressão que aspira delicadamente o muco do nariz da criança.

e -Repetir a operação na outra narina da criança partindo do item **b**.

GR ΡΙΝΙΚΟΣ ΑΠΟΦΡΑΚΤΗΡΑΣ ΓΙΑ ΒΡΕΦΗ

για την αναρρόφηση της βλέννας από τη μύτη των μωρών

Σάς ευχαριστούμε για την επιλογή σας.

Ο **ΡΙΝΙΚΟΣ ΑΠΟΦΡΑΚΤΗΡΑΣ ΓΙΑ ΒΡΕΦΗ Baby Flaem** είναι μια πατενταρισμένη συσκευή, πρακτική και απλή στη χρήση της καθώς και υγιεινή. Χρειάζεται ένα μόνο χέρι και δεν απαιτεί αναρρόφηση με το στόμα όπως λειτουργούν συνήθως όλοι οι ρινικοί αποφρακτήρες της αγοράς, αποφεύγοντας, μεταξύ άλλων, τυχόν μικροβιακές μολύνσεις.

ΓΙΑΤΙ ΠΡΕΠΕΙ ΝΑ ΑΠΟΜΑΚΡΥΝΟΥΜΕ ΤΗ ΒΛΕΝΝΑ;

Η σωστή αναπνοή είναι η πρώτη άμυνα που έχει το μωρό στη διάθεσή του για να προστατέψει την υγεία του και να περιορίσει τις λοιμώξεις. Μέχρι την ηλικία του ενός έτους, **το βρέφος αναπνέει αποκλειστικά από τη μύτη**. Αν η μύτη είναι κλειστή, το βρέφος αναπνέει με δυσκολία, ξυπνάει τη νύχτα και δυσκολεύεται να φάει ενώ μερικές φορές μπορεί ακόμη και να αρνηθεί το φαγητό και να κλαίει. Λαμβάνοντας υπόψη ότι **μέχρι την ηλικία των 3 ετών, το παιδί δεν είναι σε θέση να φυσήσει τη μύτη του μόνο του**, η βλέννα με τα βακτηρίδια, τους ιούς και τις σκόνες μένει μέσα στη ρινική κοιλότητα. Για να ελευθερώσετε καλά τη μύτη υπάρχουν δύο μέθοδοι: **η πλύση** και η **αφαίρεση της βλέννας**. Για την πλύση συνιστούμε τη χρήση ρινικών πλύσεων Flaem και για την αφαίρεση της βλέννας με τον αποφρακτήρα για βρέφη.

ΣΗΜΑΝΤΙΚΕΣ ΠΡΟΕΙΔΟΠΟΙΗΣΕΙΣ

Διαβάστε προσεκτικά αυτές τις οδηγίες και φυλάξτε τις για περαιτέρω αναφορά. Χρησιμοποιήστε το εξάρτημα μόνο όπως περιγράφει το παρόν εγχειρίδιο. Είναι σημαντικό να διαβάσετε και να κατανοήσετε τις πληροφορίες για τη χρήση. Επικοινωνήστε με τον πωλητή σας ή το κέντρο τεχνικής υποστήριξης για οποιαδήποτε ερώτηση.

Παρουσία παιδιών ή ατόμων που δεν είναι αυτόνομα, η συσκευή θα πρέπει να βρίσκεται υπό την συνεχή επιτήρηση ενός ενήλικου που θα έχει διαβάσει το παρόν εγχειρίδιο. Ορισμένα εξαρτήματα της διάταξης έχουν πολύ μικρές διαστάσεις και μπορούν εύκολα να καταποθούν από τα παιδιά. Φυλάξτε τη συσκευή μακριά από παιδιά.

ΟΝΟΜΑΤΟΛΟΓΙΑ (αν. Εικ. C)

1. **Μαλακό Εργονομικό Ρινικό** (2 ανά συσκευασία)
2. **Σώμα με εξωτερικά πτερύγια (2A)** για εύκολο και ασφαλές κράτημα και **θάλαμος συλλογής βλέννας (2B)**
3. **Ελατήριο**
4. **Έμβολο**
5. **Δακτύλιος συγκράτησης**

ΚΑΘΑΡΙΣΜΟΣ ΚΑΙ ΣΥΝΤΗΡΗΣΗ

Πριν από κάθε χρήση πλύνετε με προσοχή τα χέρια και καθαρίστε τον **Αποφρακτήρα** με τον ακόλουθο τρόπο: ανοίξτε τον **Αποφρακτήρα μύτης** στρέφοντας το **δακτύλιο συγκράτησης** (5) (εικ. D), με προσοχή στην ώση του **Ελατηρίου** (3). **Πλύση:** Πλύνετε τα εξαρτήματα σε πόσιμο ζεστό νερό (40° περίπου) με ειδικό απορρυπαντικό πιάτων (όχι σκληρό) ή στο πλυντήριο πιάτων στον ζεστό κύκλο. Το εξάρτημα μπορεί να πλυθεί και με απολυμαντικά εμπορίου κρύα, ανατρέχοντας στις οδηγίες που περιέχουν.

Ξέβγαλμα: αφού πλύνετε και απολυμάνετε τα εξαρτήματα, ανακινήστε τα με δύναμη και τοποθετήστε τα σε μια χαρτοπετσέτα ή στεγνώστε τα με ζεστό αέρα (για παράδειγμα με το σεσουάρ).

Συναρμολογήστε το εξάρτημα όπως δείχνει το σχεδιάγραμμα (εικ. C) αφού λιπάνετε τη φλάντζα του ελατηρίου (4) με παιδικό λάδι.

ΟΔΗΓΙΕΣ ΧΡΗΣΗΣ

Συνιστάται η χρήση να είναι προσωπική και να αλλάζετε τακτικά τα ανταλλακτικά της **μύτης (1)** ώστε να αποφύγετε τυχόν μολύνσεις.

α - Πιάστε τον **Αποφρακτήρα** όπως μια σύριγγα.

β - Τοποθετήστε τη **Μύτη (1)** του **Αποφρακτήρα** μέσα στο ρουθούνι του μωρού (εικ. A).

γ - Πατήστε με τον αντίχειρα μέχρι τέλους το **Έμβολο (4)** (εικ. A). Ο αέρας απαλείφεται από τις αντίστοιχες οπές στη βάση του **Σώματος (2)**, αποφεύγοντας τη δημιουργία πίεσης προς τη μύτη του μωρού. Αυτή η διαδικασία μπορεί να γίνει και πριν τοποθετήσετε τον Αναρροφητήρα στο ρουθούνι του μωρού.

δ - Αφήστε σταδιακά το **Έμβολο (4)** (εικ. B). Έτσι δημιουργείτε πίεση η οποία αφαιρεί απαλά τη βλέννα από τη μύτη του μωρού.

ε - Επαναλάβετε τη διαδικασία με το άλλο ρουθούνι του μωρού ξεκινώντας από το σημείο **β**.

TK BEBEKLER İÇİN BURUN ASPİRATÖRÜ

Bebeğinizin burnundaki akıntıları temizleyen aspiratör

Ürünümüzü satın aldığınız için teşekkürler.

Baby Flaem BEBEKLER İÇİN BURUN ASPİRATÖRÜ, patentli, pratik, hijyenik, kullanımı son derece kolay bir üründür. Sadece normal enjektör kullanımına benzeyen çok basit bir el hareketi ile kullanılır ve piyasadaki diğer aspiratörler gibi annenin ağzı ile herhangi bir aspirasyon gerektirmediklerinden dolayı olası mikrobik bulaşmaları önler.

NEDEN BURUN İÇİNDEKİ FAZLA SIVILARIN ATILMASI GEREKİR?

Rahat nefes almak, bebeğin, kendi sağlığını koruyabilmesi ve enfeksiyonları engelleyebilmesi için en önemli savunma mekanizmasıdır. Bebekler 1 yaşına kadar **sadece burunları ile nefes alırlar**. Eğer burunları tıkalı ise nefes almakta güçlük çekerler, geceleri uyanırlar, yemek yemekte güçlük çekerler hatta zaman zaman mamayı reddeder ve sık sık ağlarlar. **Bebeklerin, 3 yaşına kadar kendi başlarına sümküremediklerinden dolayı burun kanallarında biriken akıntıyı dışarı atamadıklarını** gözönünde bulundursak, üzerinde, bakteri, virüs ve tozlar biriken mukus, burun kanallarında kalarak kanalları tıkar. Bebeklerin, burunlarını iyi bir biçimde temizlemek için genellikle önerilen iki yöntem vardır: **burunun yıkanması ve mukusların atılması**; yıkama için Flaem burun yıkama duşlarını ve burun sıvılarının atılması için ise bebekler için burun aspiratörü tavsiye ediyoruz.

ÖNEMLİ UYARILAR

Bu talimatları dikkatli bir biçimde okuyunuz ve daha sonraki olası başvurular için saklayınız. Ürünü, sadece bu manuelde tanımlanan biçimde kullanınız. Doğru bir kullanım için tüm bilgileri okumak ve anlamak son derece önemlidir. Sormak istediğiniz herhangi bir konu için yetkili satıcınıza ya da teknik servise başvurunuz.

Çocuklar ve bakılmakla yükümlü olan kimselerin kullanımı durumunda, ürün, kesinlikle ve sadece, bu manueli okumuş erişkinlerin sıkı kontrolü altında kullanılmalıdır. Ürünü, çocukların erişemeyeceği bir yerde muhafaza ediniz.

TANIMLAR (ref. Şek. C)

1. **Yumuşak ergonomik burunluk** (her kutuda 2 adet)
2. Kolay ve güvenilir bir tutuş sağlayan dış **Tırnaklı** ve **Mukus toplama haznesi (2B) Gövde (2A)**
3. **Yay**
4. **Piston**
5. **Kitleme halkası**

TEMİZLİK VE BAKIM

Her kullanımdan önce, ellerinizi dikkatli bir biçimde yıkayınız ve **Aspiratörü** yanda açıklanan biçimde temizleyiniz: **Kitleme halkasını (5)**, **Yayın (3)** fırılama olasılığına dikkat ederek, (şek.D) çevirerek Burun aspiratörünü açınız.

Yıkama: Aspiratörü oluşturan parçaları, sıcak içme suyu (yaklaşık 40°) ve tabaklar için kullanılan (aşındırmayan) deterjan ile ya da bulaşık makinesinde sıcak çevrimde yıkayınız. Ürün, normal olarak piyasada satılan soğuk uygulamalı dezenfektanlar ile kullanılabilir, dezenfektanların kullanım talimatlarını dikkate alınız.

Kurutma: Parçaları yıkadıktan ya da sterilize ettikten sonra kurutmak için kuvvetli bir biçimde sallayınız ve bir kağıt havlu üzerine yatırınız ya da sıcak hava ile (örneğin saç kurutma makinesi) kurutunuz.

Piston (4) üzerindeki contayı, bebekler için kullanılan nemlendirici yağ ile yağladıktan sonra, Aspiratörü, (şek. C) 'de belirtilen biçimde birleştiriniz .

KULLANIM TALİMATLARI

Olası bulaşıcı enfeksiyonları önlemek için **burunluğun (1)** kişiye özel kullanımı ve sürekli değişimi tavsiye edilir.

a - Aspiratörü, enjektör gibi tutunuz.

b - Aspiratörün Burunluğunu (1) bebeğin burun deliğinden sokunuz (şek. A).

c - Başparmağınız ile **Pistonun (4)** dibine bastırınız (şek A); Hava, **Gövdenin (2)** tabanında bulunan deliklerden dışarı atılır, böylece bebeğin burun deliğine doğru bir basınç elde edilir. Bu işlem, **Aspiratör**, bebeğin burnuna yerleştirilmeden önce de gerçekleştirilebilir.

d -Pistonu (4) kademeli olarak serbest bırakınız (şek. B); böylece, sıvının, bebeğin burnundan kolayca çekilmesini sağlamak için bir çekiş basıncı oluşacaktır.

e - İşlemi, madde **b**'den başlayarak bebeğin diğer burun deliği için de gerçekleştiriniz.



儿童鼻子抽吸器

用来抽吸儿童鼻子上的粘液

感谢您们已经购买我公司产品。

佛纳母公司的儿童鼻子抽吸器是获得专利的产品，事实上，实用可靠，很卫生，用起来很方便。实际上，用一只手就可以操作，就像使用注射器那样方便。不需要母亲用很多时间清洗抽吸机，不会像以前那样非常麻烦去做这些事情并且能够防止微生物和细菌污染。

为何需要抽吸过多的鼻子里粘液？

保护儿童的第一要务是呼吸畅通，这样做也可以防止儿童免受其它病毒传染。对于年龄不到1岁的儿童来说，**经常是无法用鼻子呼吸**。如果鼻子被粘液堵塞，儿童的呼吸是很困难的，夜晚不能够正常睡觉，不想吃喝，甚至拒绝吃奶，彻夜啼哭。**对于年龄大约在3岁以下的儿童来说，很少能够单独清除鼻子里的粘液**，鼻涕里面有很多脏东西例如细菌，病毒，灰尘躲藏在鼻孔里。清除鼻子里的粘液有两种方法：**清洗去除鼻孔里脏东西**，使用佛纳母鼻子抽吸器去除儿童鼻孔里的粘液。

重要的注意事项

认真仔细阅读这些说明并保存起来以备后用。按照本说明书描述使用鼻子抽吸器各个配件。重要的注意事项是必须要理解如何使用本器具。如果有任何问题请立即与销售店和售后服务中心进行联系。

未成年人使用本器具必须要在成年人严格监管下使用，必须要认真仔细阅读本说明书。本器具里的各个部件都很小，要防止儿童拣拿吞食，在不使用鼻子抽吸器时，拿到别处保存。

并且存放地点要远离儿童接触。

器具部件 (参看图C)

- 1.具有人体工程原理的柔软抽鼻器(2个备用部件)
- 2.抽吸器主体(2A)很容易手抓并安全可靠，带有收集鼻涕粘液容器(2B)
- 3.弹簧
- 4.活塞
- 5.密封套

清洁和维护保养

在每次使用之前，要洗净双手，然后按照如下方式清洁吸鼻器：**旋转密封挡圈(5)**(图D)，打开吸鼻器，操作的同时要注意**弹簧(3)**的推力。

清洗：用可饮用的热水和餐具清洗剂(不带磨料的)清洗产品的各个部件，或使用洗碗机用加热程序进行清洗。考虑到市场上的普通冷杀菌剂中所含有的成分，本产品不应使用此类的消毒剂清洗。

干燥：产品的各部件清洗或消毒后，用力甩干几下，然后放置到纸巾上，或者也可以用热风吹干(例如，可以使用吹风机)。

用婴儿润肤油润滑活塞(4)上的密封圈，然后按照(图C)所示的图例将本产品组装起来。

使用说明

建议本产品保持个人专用，并经常更换鼻管(1)，避免不必要的传染感染风险。

- a- 握住**吸鼻器**，如同使用注射器一样进行操作。
- b- 将**吸鼻器的鼻管(1)**置于婴儿的鼻孔内(图A)。
- c- 拇指按压**活塞(4)**的底端(图A)；空气从**瓶体(2)**底部的专门缝隙中被排出，避免了向婴儿的鼻腔中施加压力。也可以在将吸鼻器放入婴儿鼻孔内之前进行这个步骤的操作。
- d- 缓慢地松开**活塞(4)**(图B)；这样会形成一个负压，以便轻柔地吸出婴儿鼻腔中的粘液。
- e- 从**b**点开始，对婴儿的另外一个鼻腔重复同样的操作。

جهاز لشطف المخاط من أنف الطفل

نشكركم على عملية الشراء التي قمتم بها. شفاط الأنف للأطفال بابيبي فلاييم هو جهاز مسجل، عملي وسهل الإستعمال. في الواقع لا يتطلب إلا عملية يدوية بسيطة ولا يتطلب الشفط بالفم من طرف الشخص الذي يقوم بالعملية كما تتطلب الشفاطات الموجودة في السوق، وبذلك يتم تجنب تلوثات جرثومية محتملة ناجمة عن ذلك

ماذا يجب شطف المخاط الزائد؟

التنفس الجيد هو دفاع الطفل الأول ليحمي صحته والحد من الالتهابات. حتى سن السنة الأولى فالطفل يتنفس فقط من خلال الأنف. إذا كان الأنف مغلقا فالطفل يتنفس بصعوبة، يستيقظ ليلا، يجد صعوبة في الرضاعة وفي بعض الأحيان يرفض الرضاعة ويبيكي دائما. باعتبار أن الطفل حتى السنة الثالثة من عمره لا يستطيع التمخض لوحده، المخاط مع البكتيريا والفيروسات والغبار المحاصر، يركد في الممرات الأنفية. لتحرير الأنف جيدا هناك طريقتان ينصح بهما أكثر من غيرها: الغسل الأنفي وإزالة المخاط بالنسبة للغسل نوصي بالدهش الأنفي فلاييم وإزالة المخاط نقترح الشفاط الأنفي للأطفال

تحذيرات مهمة

إقرؤوا بعناية هذه التعليمات واحتفظوا بها كمراجع في المستقبل. استخدموا الملحق فقط كما هو مبين في هذا الدليل. من المهم قراءة وفهم تعليمات الاستخدام. اتصلوا بالبائع أو مركز الخدمة للاستفسار عن أي شيء عند وجود أطفال و أشخاص غير مكثفين ذاتيا، يجب استخدام الجهاز تحت إشراف وثيق من طرف شخص بالغ يكون قد قرأ هذا الدليل. احتفظوا بالجهاز بعيدا عن متناول الأطفال

الجدول (المرجع. الشكل C)

1. أنفي لين ومريح (2 لكل علية)
2. جسم بأجنحة (A2) خارجية تسمح بقبضة سهلة وآمنة مع غرفة لجمع المخاط (B2)
3. نابض
4. مكبس
5. حلقة القبض

التنظيف والصيانة

قبل كل استخدام إغسل يديك جيدا ونظف الشفاط كالتالي: (افتح الشفاط الأنفي بتدوير حلقة القبض (5) (الشكل D)، مع الإنتباه لدفعة النابض (3).
الفصل: إغسل الملحقات تحت ماء صالح للشرب وساخن (40 درجة تقريبا) بمنظف أطباق خفيف (غير كاشط) أو داخل غسالة الصحون بدورة ساخنة
يمكن معالجة الجهاز مع مطهر بالبارد عادة من الناحية التجارية، بالرجوع إلى الإرشادات الواردة فيه.
التجفيف: بعد غسل وتطهير الملحقات زعزعوها بقوة ثم ضعوها على منشفة ورقية أو جففوها بالهواء الساخن (كمجفف الشعر مثل)
أعيدوا تجميع الجهاز كما هو موضح في الرسم البياني ل (الشكل C)، بعد ترطيب الطوق الموجود على المكبس (4)، بواسطة زيت مرطب للأطفال.

إرشادات الاستخدام

ينصح بالإستخدام الشخصي والتغيير المتكرر للأنفي (1) لتجنب مخاطر عدوى محتملة
أ - أمسك بالشفاط كما تمسك الحقنة.
ب - ضع أنفي (1) الشفاط داخل منخر الطفل (الشكل A)
ج - اضغط بإبهامك على أسفل المكبس (4) (الشكل A)، يتم طرد الهواء من خلال فتحات في قاعدة الجسم (2). ، وبالتالي يتم تجنب خلق ضغط باتجاه فتحة أنف للطفل. يمكن القيام بهذه العملية حتى قبل تقريب الشفاط إلى منخر أنف الطفل.
د - أطلق بطريقة تدريجية المكبس (4) (الشكل B)، وبهذا يتم خلق فراغ يمتص بلطف المخاط من أنف الطفل.
هـ - أعد العملية في المنخر الآخر للطفل إنطلاقا من النقطة ب.

